



**MANUAL DE INSTRUCCIÓN
LAVASECADORA COMBO**

**INSTRUCTION MANUAL
WASHER DRYER COMBO**



XREBH45612S

Por favor, lea antes de devolver este producto por cualquier motivo.
Please read before returning this product for any reason

Este manual de instrucciones contiene información importante de seguridad y recomendaciones que le pediríamos que cumpliera para obtener mejores resultados del electrodoméstico.

Antes de usar, lea y siga todas las reglas de seguridad y el aviso de funcionamiento.

Bee-Tech tiene una política de mejora continua en sus productos y se reserva el derecho de cambiar materiales y especificaciones sin previo aviso.

Bee-Tech, Inc.
4696 NW 74th Ave.
Miami, FL 33166

Definiciones: símbolos y palabras de alertas de seguridad

Este manual de instrucciones utiliza los siguientes símbolos y palabras de seguridad para alertarlo sobre situaciones peligrosas y su riesgo de lesiones personales o daño a la propiedad.



PELIGRO: Indica una situación de peligro inminente que, si no se evita, **provocará la muerte o lesiones graves.**



ADVERTENCIA: Indica una situación potencialmente peligrosa que, si no se evita, **podría provocar la muerte o lesiones graves.**



PRECAUCIÓN: Indica una situación potencialmente peligrosa que, si no se evita, **puede provocar lesiones menores o moderadas.**



(Usado sin palabra) Indica un mensaje relacionado con la seguridad.

AVISO: Indica una práctica no relacionada con lesiones personales que, si no se evita, puede provocar daños a la propiedad.



ADVERTENCIA: Para reducir el riesgo de lesiones, lea el manual de instrucciones.

Contenidos

Especificación de Productos	1
Precauciones de Seguridad	2
Consejos Importantes.....	4
Descripción General de la Lavadora	5
Instalar la Lavadora	6
Operar la Lavadora.....	9
Mantenimiento.....	21
Resolución de Problemas.....	24
Apéndice.....	27

Especificación de Productos

Parámetro	Serie de motores inversores
Capacidad de Lavado	12,0kg
Capacidad de Secado	8,0kg
Modelo	TWF100-N123122EHA07e-CO
Voltaje	110-127V-/60Hz
Potencia Nominal	950W
Potencia de Secado	950W
Presión del agua	0,05-0,8MPa
Dimensión Exterior (An. x Pr. x Al.) cm	595*660*850
Neto (KG)	70

NOTA:

1. Todas las imágenes en el manual se utilizan solo para esquemas.
Puede ser diferente de la máquina que compras.
2. Prevalecen la función real y los datos en especie.

ADVERTENCIA

Para reducir el riesgo de incendio, descarga eléctrica o lesiones a las personas al usar su aparato, siga las precauciones básicas, incluidas las siguientes

- Si el cable de alimentación está dañado, debe ser reemplazado por el fabricante, el agente de servicio o personas equivalentes calificadas para evitar el peligro.
- Se deben usar los juegos de mangueras nuevos provistos con la lavadora y los juegos de mangueras viejos no se deben reutilizar.
- Este aparato no está diseñado para ser usado por personas (niños incluidos) con capacidades mentales, físicas o sensoriales reducidas o limitadas, o carentes de experiencia y conocimiento, a no ser que hayan recibido formación o supervisión sobre el uso del aparato por una persona responsable de su seguridad. Los niños deben ser vigilados para asegurarse de que no jueguen con el aparato.
- Este aparato puede ser manipulado por niños de 8 años o más y personas con capacidades físicas, sensoriales o mentales reducidas o sin experiencia y conocimiento si se les ha dado supervisión o instrucciones sobre el uso del aparato de manera segura y entienden los peligros involucrados. Los niños no deben jugar con el refrigerador. La limpieza y el mantenimiento a realizar por el usuario no deben realizarlo los niños sin supervisión.
- La alfombra no obstruye la abertura para lavadora con aberturas de ventilación en la base.
- Los niños menores de 3 años deben mantenerse alejados a menos que estén supervisados continuamente.
- Este aparato está diseñado para ser utilizado en aplicaciones domésticas y similares, tales como:
 - zonas de cocina para el personal en tiendas, oficinas y otros entornos de trabajo;
 - casas de campo;
 - por clientes en hoteles, moteles y otros entornos de tipo residencial;
 - ambientes tipo alojamiento y desayuno;
 - zonas de uso común en bloques de viviendas o lavanderías.
- Tenga cuidado de que el voltaje y la frecuencia de la alimentación sean idénticos a los de la lavadora.
- Para garantizar su seguridad, el enchufe de cable de alimentación debe insertarse en una toma de tierra. Verifique cuidadosamente y asegúrese de que su enchufe sea adecuado y esté conectado a tierra de manera confiable.
- No utilice ningún enchufe con corriente nominal inferior a la de la lavadora.
- No haga funcionar su lavadora cuando falten piezas o estén rotas.
- Nunca desconecte el enchufe con las manos mojadas.

Precauciones de Seguridad

- Reemplace inmediatamente el cable de alimentación desgastado, enchufes/ tomas de corriente sueltos.
- Desenchufe su lavadora antes de limpiar o hacer cualquier reparación.
- Verifique si el agua dentro del tambor se ha drenado antes de abrir la puerta. Por favor, no abra la puerta si hay agua visible.
- La puerta de vidrio puede estar muy caliente durante la operación. Mantenga a los niños y las mascotas alejados de la lavadora durante el funcionamiento.
- Asegúrese de que el agua y el dispositivo eléctrico deben ser conectados por un técnico calificado de acuerdo con las instrucciones del fabricante y las normas de seguridad locales.
- Antes de operar esta máquina, se deben quitar todos los paquetes y pernos de transporte. De lo contrario, la lavadora podría sufrir graves daños al lavar la ropa.
- Están prohibidos los disolventes inflamables, explosivos o tóxicos. Gasolina y alcohol, etc. No deben usarse como detergentes. Seleccione únicamente los detergentes aptos para el lavado a máquina.
- Tenga cuidado de no quemarse mientras la lavadora drena agua caliente para lavar.
- Nunca desenchufe su lavadora tirando del cable de alimentación. Sujete siempre el enchufe con firmeza y sáquelo del tomacorriente.
- Si su antiguo aparato ya no se utiliza, le recomendamos que retire la puerta y corte el cable de alimentación.
- Los materiales de embalaje pueden ser peligrosos para los niños. Mantenga todos los materiales de embalaje (bolsas de plástico, espumas, etc.) lejos de los niños.
- No se suba ni se siente sobre la cubierta superior de la máquina.
- Las mascotas y los niños pueden subirse a la máquina. Compruebe la máquina antes de cada operación.
- No se apoye contra la puerta de la lavadora.
- El aparato no debe instalarse detrás de una puerta con cerradura, una puerta corredera o una puerta con bisagra en el lado opuesto al de la secadora, de forma que se restrinja la apertura total de la puerta de la secadora.
- No seque prendas sin lavar en la secadora (IEC 60335-2-11).
- Las prendas que se hayan ensuciado con sustancias como aceite de cocina, acetona, alcohol, gasolina, queroseno, quitamanchas, trementina, ceras y quitaceras deben lavarse en agua caliente con una cantidad adicional de detergente antes de secarlas en la secadora.
- Artículos como gomaespuma (espuma de látex), gorros de ducha, textiles impermeables, artículos con respaldo de goma y ropa o almohadas equipadas con almohadillas de gomaespuma no deben secarse en la secadora.
- Los suavizantes de telas o productos similares deben usarse según lo especificado en las instrucciones del suavizante de telas.

Consejos Importantes

- La lavadora doméstica no está diseñada para ser empotrada.
- Esta lavadora es solo para uso en interiores.
- Asegúrese de que todos los bolsillos estén vacíos. Objetos afilados y rígidos como monedas, broches, clavos, tornillos o piedras, etc. Pueden causar daños graves a la lavadora.
- Recuerde desconectar la entrada de agua y el suministro eléctrico inmediatamente después de lavar la ropa.
- La lavadora no debe instalarse en baños o habitaciones muy húmedas, así como en las habitaciones con gases explosivos o cáusticos.
- Antes de lavar la ropa por primera vez, la lavadora debe funcionar en una ronda de todos los procedimientos sin la ropa adentro.
- No repare ni reemplace ninguna pieza de la lavadora a menos que se le haya recomendado específicamente en las instrucciones de reparación del usuario y tenga el conocimiento y las habilidades para hacerlo.
- Está prohibido lavar alfombras y sujetadores insertados con alambre de acero.
- Nunca rellene el agua a través de las manos durante el lavado.
- Después de completar el programa, espere dos minutos para abrir la puerta.
- Al manipular la máquina, primero se debe drenar el agua acumulada de la máquina. Manipule la máquina con cuidado. Nunca sostenga cada parte sobresaliente de la máquina mientras la levanta. La puerta de la máquina no se puede utilizar como manija durante el transporte.
- La lavadora con válvula de entrada única solo se puede conectar al suministro de agua fría. La lavadora con válvulas de doble entrada se puede conectar al suministro de agua caliente y agua fría.
- **ADVERTENCIA:** Nunca detenga una secadora antes de que finalice el ciclo de secado a menos que retire y extienda rápidamente todas las prendas para disipar el calor.
- **ADVERTENCIA:** El aparato no debe recibir alimentación a través de un dispositivo de conmutación externo, como un temporizador, ni conectarse a un circuito que una empresa de servicios públicos encienda y apague regularmente.

Descripción General de la Lavadora

Gracias por comprar lavadora. ¡La lavadora es un buen ayudante doméstico con excelente calidad y rendimiento excepcional!

Cada máquina ha pasado una inspección exhaustiva de fábrica para garantizar funciones completas y un estado operativo óptimo;

Lea atentamente este Manual antes de utilizar la máquina. Guarde correctamente el manual de instrucciones en caso de que lo necesite en el futuro;

Todas las figuras en este Manual son diagramas estructurales y su producto comprado está sujeto al modelo real del producto.

■ Retirar los pernos de tránsito

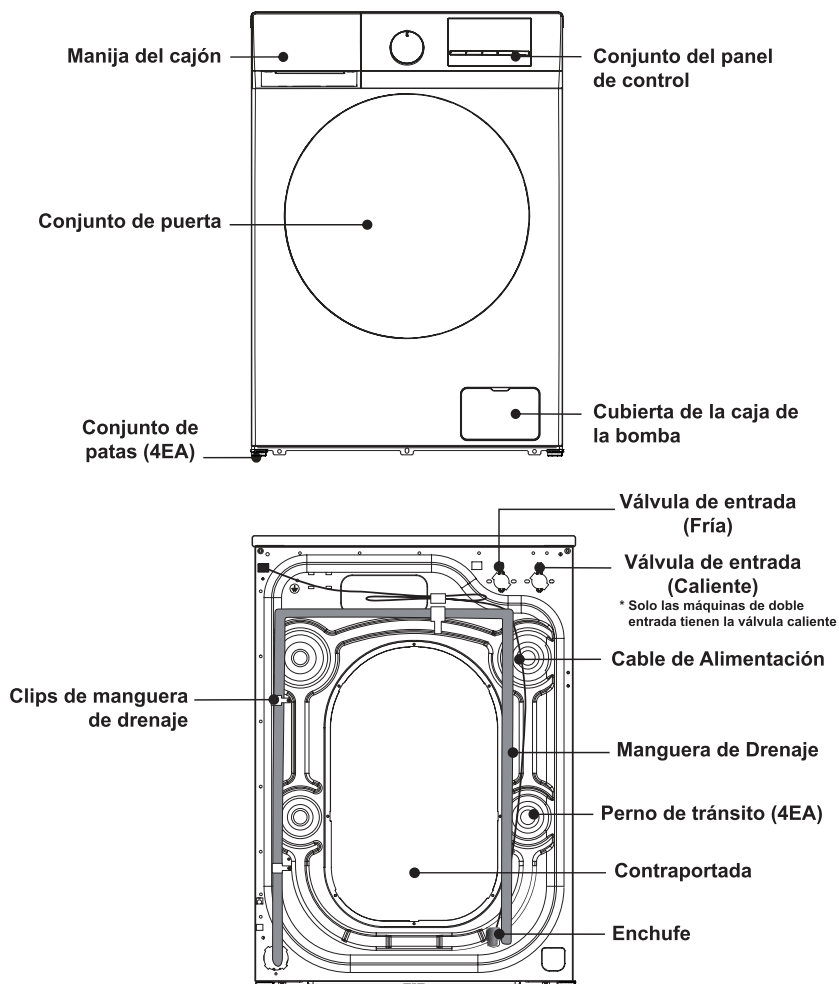

Instalar la Lavadora

ADVERTENCIA

Recomendamos que su nueva lavadora sea instalada por un técnico de electrodomésticos calificado. Si cree que tiene las habilidades para instalar la lavadora, lea atentamente las instrucciones de instalación antes de instalarla.

■ Herramientas necesarias





Es posible que necesite tener las siguientes herramientas para ayudarle en la instalación de su lavadora:

- Tijeras
- Alicates
- Destornillador estándar
- Guantes
- Llave

■ Desembalaje de la lavadora

Desempaque su lavadora y verifique si hay algún daño durante el transporte. También asegúrese de recibir todos los artículos (como se muestra a continuación) en la bolsa adjunta. Si la lavadora sufre algún daño durante el transporte o falta algún artículo o está dañado, comuníquese con el distribuidor local de inmediato.

***Si la lavadora no es de doble entrada, la máquina no tiene la manguera de entrada caliente.**

Manguera de entrada (conectar al suministro de agua fría)	Manguera de entrada de agua caliente (conectar al suministro de agua caliente)	Cubierta de orificio (4EA) (se utiliza para tapar los orificios de los pernos de transporte)	Soporte de soporte de manguera de drenaje (Se usa para enrollar el extremo de la manguera de drenaje)	Llave (1. Se utiliza para ajustar la parte inferior de la máquina, 2. Retire el perno de tránsito en la parte posterior de la máquina)
				

■ Seleccionar la ubicación

Antes de instalar la lavadora, se seleccionará la ubicación caracterizada de la siguiente manera:

- Superficie rígida, seca y nivelada (si no está nivelada, hágalo nivelado con referencia a la siguiente figura "Pata ajustable");).
- Evitar la luz solar directa.
- Ventilación suficiente.
- La temperatura ambiente debe estar entre 0-40°C.
- La humedad ambiental debe ser inferior al 95% (cuando la temperatura es de 25°C).
- Mantenga alejado de fuentes de calor como el carbón o el gas. Asegúrese de que la lavadora no se apoye sobre el cable de alimentación. No instale la lavadora en el piso alfombrado.

Instalar la Lavadora

■ Retirar los pernos de tránsito

Antes de usar esta lavadora, se deben quitar los pernos de transporte de la parte trasera de esta máquina. Siga los siguientes pasos para quitar los pernos:

⚠ Guarde los pernos de transporte correctamente para su uso posterior.

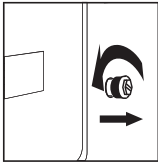

1. Afloje los cuatro pernos de tránsito con una llave.

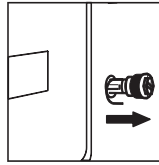

2. Tome la cabeza de cada perno y pásela por la parte ancha del orificio. Repita el procedimiento para cada perno.

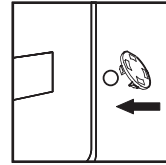

3. Rellene los agujeros con las cubiertas de plástico suministradas.

■ Nivelar la lavadora

Instale o coloque la lavadora a una temperatura ambiental no inferior a 0 °C, pero no al aire libre, ya que puede dañar el controlador de programación.

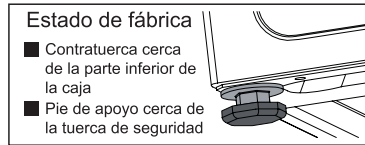
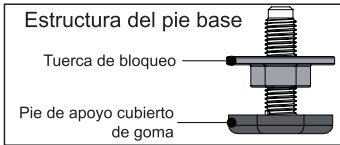

⚠ **Nota:** Para facilitar la instalación, es posible que el estado de fábrica del pie no esté bloqueado, asegúrese de bloquear los cuatro pies antes de ajustar el nivel

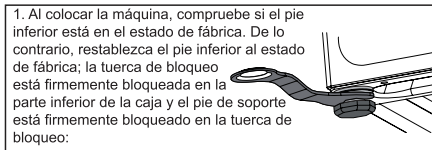

1. Al colocar la máquina, compruebe si el pie inferior está en el estado de fábrica. De lo contrario, restablezca el pie inferior al estado de fábrica; la tuerca de bloqueo está firmemente bloqueada en la parte inferior de la caja y el pie de soporte está firmemente bloqueado en la tuerca de bloqueo.

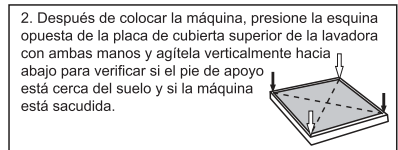

2. Después de colocar la máquina, presione la esquina opuesta de la placa de cubierta superior de la lavadora con ambas manos y ágite la verticalmente hacia abajo para verificar si el pie de apoyo está cerca del suelo y si la máquina está sacudida.

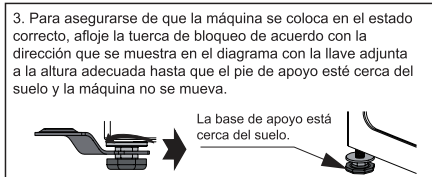

3. Para asegurarse de que la máquina se coloca en el estado correcto, afloje la tuerca de bloqueo de acuerdo con la dirección que se muestra en el diagrama con la llave adjunta a la altura adecuada hasta que el pie de apoyo esté cerca del suelo y la máquina no se mueva.

La base de apoyo está cerca del suelo.

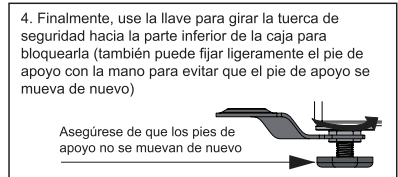

4. Finalmente, use la llave para girar la tuerca de seguridad hacia la parte inferior de la caja para bloquearla (también puede fijar ligeramente el pie de apoyo con la mano para evitar que el pie de apoyo se mueva de nuevo)

Asegúrese de que los pies de apoyo no se muevan de nuevo

⚠ PRECAUCIÓN

1. La máquina debe estar perfectamente nivelada y estabilizada cuando los cuatro pies de apoyo estén cerca del suelo. Baje los pies tanto como sea posible sobre la base de que la máquina está nivelada.

2. Un ajuste de nivelación incorrecto puede provocar ruidos fuertes, vibraciones de la máquina, desplazamiento de la máquina y otros fenómenos anormales.

3. La ventilación de aire está diseñada en la parte inferior de la máquina (evitar el bloqueo). Instale la lavadora sobre suelo firme, liso y antideslizante. No coloque la lavadora sobre una manta suave o piso de madera, o varios escritorios y soportes, en caso de lesiones innecesarias.

Instalar la Lavadora

■ Conectar la manguera de entrada

1. Conecte la manguera de entrada al grifo y fíjela en el sentido contrario a las agujas del reloj.

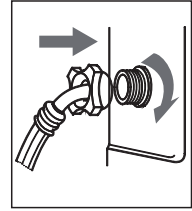
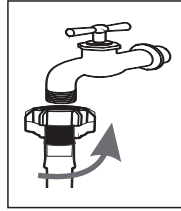

2. Conecte el otro extremo de la manguera de entrada a la válvula de entrada en la parte trasera de la lavadora y ajuste firmemente la manguera en el sentido de las agujas del reloj.

Cuando hay una entrada en la parte trasera de la máquina, debe estar conectada a un suministro de agua fría. Si hay dos válvulas de entrada, una está conectada a un suministro de agua fría y la otra a un suministro de agua caliente. Siga las indicaciones de la imagen a continuación para completar la conexión.

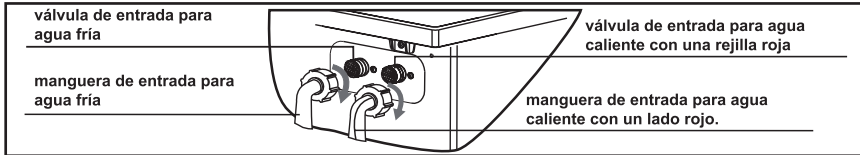

⚠ ADVERTENCIA

- Si hay alguna fuga con la manguera después de la conexión, repita los pasos para conectar la manguera de entrada.
- No doble la manguera.
- Verifique cuidadosamente la conexión de la manguera de entrada antes de usar la lavadora cada vez.

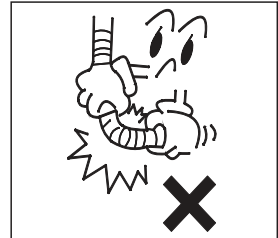

■ Conectar la manguera de drenaje

- La manguera de drenaje debe colocarse a una altura de 65-100 cm sobre el piso, de lo contrario, puede causar un drenaje deficiente.
- Puede usar el soporte de soporte de la manguera de drenaje suministrado para colocar la manguera de drenaje en la pared, el tubo vertical o la tina de lavado.
- Asegúrese de que todas las conexiones de las mangueras estén apretadas.

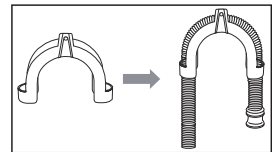

⚠ ADVERTENCIA

- El extremo de la manguera de drenaje no se puede sumergir en agua para que la lavadora funcione correctamente.

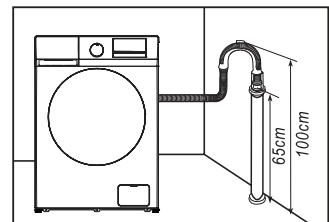

Instalar la Lavadora

■ Conectar la alimentación

- Como la corriente máxima a través de la unidad es de 10 A cuando está utilizando su función de calefacción, asegúrese de que el sistema de suministro de energía (corriente, voltaje de alimentación y cable) en su hogar pueda cumplir con los requisitos de carga normales de los aparatos eléctricos.
- Conecte la alimentación a un enchufe que esté correctamente instalado y correctamente conectado a tierra.
- Asegúrese de que el voltaje de alimentación en su placa sea el mismo que el voltaje nominal de la máquina.
- El enchufe de alimentación debe coincidir con el enchufe.
- No utilice enchufes o enchufes multiusos como cable de extensión.
- No conecte ni desconecte el enchufe con las manos mojadas.
- Al tirar el enchufe, sosténgalo firmemente y luego extráigalo. No tire del cable de alimentación a la fuerza.
- Si el cable de alimentación está dañado o tiene alguna señal de estar roto, se debe seleccionar o comprar un cable de alimentación especial de su fabricante o centro de servicio para reemplazarlo.

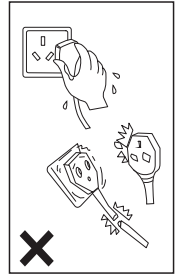

⚠ ADVERTENCIA

1. Esta máquina debe estar conectada a tierra correctamente. Si hay algún cortocircuito, la conexión a tierra puede reducir el peligro de descarga eléctrica.
2. La lavadora debe funcionar en un circuito separado de otros aparatos eléctricos. De lo contrario, el protector de energía puede dispararse o el fusible puede quemarse.

Operar la Lavadora

⚠ ADVERTENCIA

Asegúrese de que su máquina esté instalada correctamente antes de usarla. Antes de lavar la ropa por primera vez, debe ejecutar un ciclo completo sin ropa.

Para hacer esto:

1. Conecte la fuente de alimentación y el agua.
2. Ponga un poco de detergente (alrededor de 10 g) en el cajón y ciérrelo.
3. Encienda la Alimentación (ⓘ), gire la perilla hacia la izquierda/derecha para iniciar la máquina.
4. Gire la perilla para programar "Algodón".
5. Presione el botón (Iniciar/Pausar) ▷||.

Esto eliminará cualquier resto de agua de la prueba del fabricante que quede en la máquina.

Operar la Lavadora

■ Clasificar la ropa

Lea atentamente esta recomendación para evitar problemas con la lavadora y daños en la ropa.

1. No coloque ropa sobre la capacidad nominal.
2. Clasifique la ropa por color y por etiqueta de cuidado. La mayoría de las prendas tienen una etiqueta de cuidado textil en el cuello o en la costura lateral.
3. Asegúrese de que todos los bolsillos estén vacíos.
Los objetos extraños (p. ej., clavos, monedas, sujetapapeles, etc.) pueden dañar las prendas y los componentes de la máquina.
4. Antes de lavar, cierre las cremalleras, abroche los corchetes, etc.
5. Para lavar la ropa, se debe clasificar por color. La ropa oscura no debe lavarse especialmente con ropa clara.
6. Las áreas muy sucias, las manchas, etc. deben tratarse previamente con detergente líquido, quitamanchas, etc.
7. Voltee la ropa que se apelmaza fácilmente y tiene una superficie de lana antes de colocarla en la máquina.

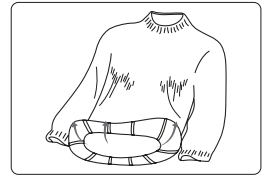
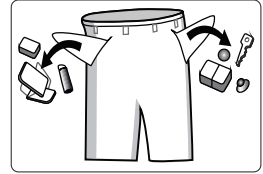

⚠ NOTA: Asegúrese de que no quede ropa atrapada entre la puerta y el sello.

■ Poner detergente

- Extraiga el cajón de detergente.
- Agregue detergente para prelavado en el compartimiento I.

Se utiliza únicamente para programas de prelavado. (opción 1: detergente sólido; opción 2: detergente líquido).

- Agregue detergente para el lavado principal en el compartimiento II. (opción 1: detergente sólido; opción 2: detergente líquido).
- La caja de colocación de líquido para lavar ropa solo se usa para líquido para lavar ropa;
- Agregue suavizante de telas en el compartimiento III.
- Elija el tipo de detergente adecuado para las diferentes temperaturas de lavado para obtener el mejor efecto de lavado con menos consumo de agua y energía.
- La cantidad de detergente/suavizante utilizada debe agregarse solo una vez a la vez. Consulte las instrucciones del fabricante para la dosificación de detergente/suavizante.
- El exceso de detergente producirá mucha espuma, fácil de desbordar, y afectará su disolución, lo que dificultará el enjuague.

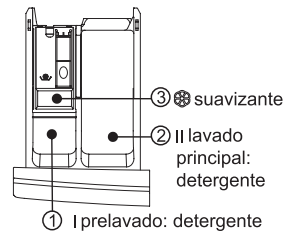

Nota: cuando desee utilizar el procedimiento "Desinfectante", coloque una cantidad adecuada de desinfectante en ①, y una cantidad adecuada de líquido para lavar ropa en ②, que se puede usar para desinfectar y limpiar la ropa al mismo tiempo.

Operar la Lavadora

Liberación de detergente (liberación automática)

Usar detergente líquido (automáticamente)

Puede agregar detergente líquido en la caja ① antes de lavar. Durante el funcionamiento, la lavadora agregaría detergente líquido automáticamente según el peso. Puede lograr agregar manualmente una vez, agregar de forma inteligente, precisa y automática varias veces.

Usar detergente en polvo o suavizante (manualmente)

Si desea usar poder de lavado o suavizante, presione el botón para cerrar automáticamente la función de agregar. (El indicador LED ahora estará APAGADO) Elija un detergente sin espuma o con poca espuma, que son adecuados para lavadoras de carga frontal.

Cada vez que ponga una vez la cantidad de la lavadora, que podría referirse al manual.

Sobrecarga del detergente en polvo podría generar muchas burbujas. Provoca dificultades para el lavado por la influencia de la disolución del polvo.

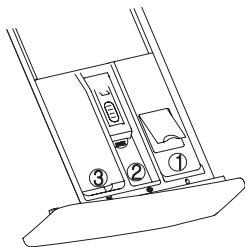

- ① caja de detergente líquido: detergente líquido
- ② caja de suavizante: suavizante líquido
- ③ caja de detergente en polvo: detergente en polvo o líquido

⚠ ADVERTENCIA

1. La primera vez que utilice detergente líquido y la función de liberación automática, opere el programa "Lavado Rápido"; para lavar el tubo y el tambor.
2. Es normal que fluya un poco de detergente líquido hacia la caja de agua hacia abajo cuando se tira de la caja de detergente líquido. Evite tirar de la caja con frecuencia para disminuir el costo del detergente líquido.
3. La cantidad de suavizante, consulte el manual. Sobrecarga del suavizante destruiría la fibra artificial.
4. El nivel de líquido no supera el MÁX de la caja del distribuidor.
5. Primero diluya el suavizante espeso o la lejía y luego suéltelo en la caja del distribuidor.

Operar la Lavadora

■ Pasos de lavado

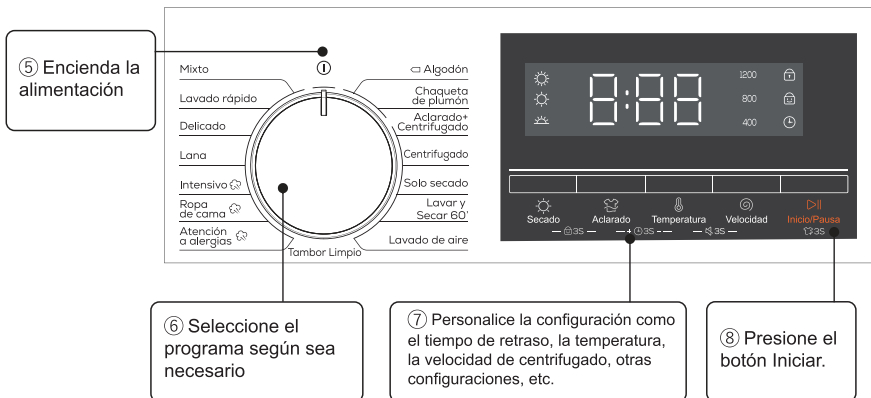
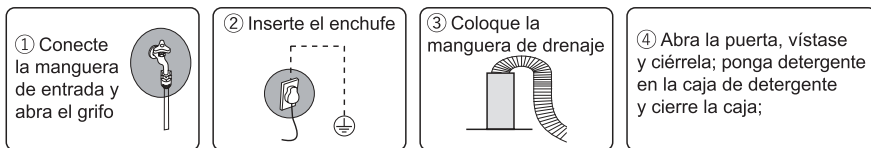

- ⑥ Seleccione el programa según sea necesario
- ⑦ Personalice la configuración como el tiempo de retraso, la temperatura, la velocidad de centrifugado, otras configuraciones, etc.
- ⑧ Presione el botón Iniciar.
- Gire la perilla hacia la izquierda y hacia la derecha para encender la lavadora.
 - Gire el selector de ciclos para seleccionar un ciclo.
 - Cambie los ajustes del ciclo (Temperatura y Centrifugado, etc.) según sea necesario.
 - Establezca Tiempo de Retraso si desea terminar el ciclo de lavado a la hora deseada.
 - Presione Iniciar/Pausar ▷||.
- Para cambiar el ciclo durante el funcionamiento
- Presione Iniciar/Pausar ▷|| para detener la operación.
 - Seleccione un ciclo diferente.
 - Presione Iniciar/Pausar ▷|| de nuevo para iniciar el nuevo ciclo.

Operar la Lavadora

■ Panel de control

* La siguiente ilustración es un ejemplo simple del panel de control del modelo. La ilustración es solo para referencia. Consulte el efecto real.

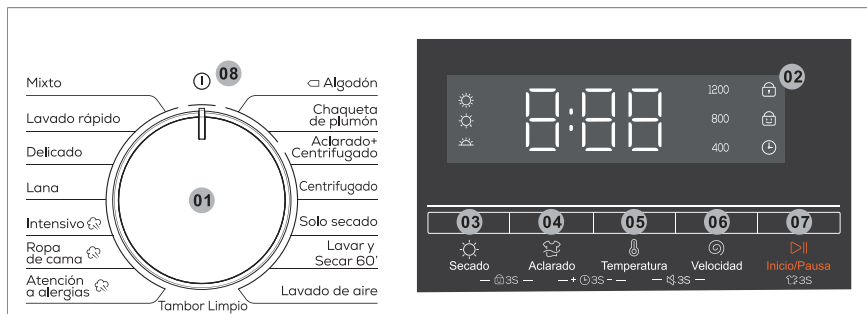

01	Selector de ciclos	Gire el dial para seleccionar un ciclo.
02	Visualización	La pantalla muestra la información del ciclo actual y el tiempo restante estimado, o un código de información cuando ocurre un problema.
03	Secado	Presione hacia abajo para seleccionar el modo de secado. Presione continuamente este botón, puede estar en el interruptor de modo "Fuerte", "Estándar", "Ligero" y sin función de secado; Ligero: ropa que debe secarse después del proceso de secado; Estándar: realiza procedimientos de secado para ropa general; Fuerte: ropa que está básicamente lista para usar después del proceso de secado.
04	Aclarado	Presione para seleccionar los tiempos de aclarado. Los tiempos de aclarado disponibles dependen del ciclo. Los tiempos de aclarado seleccionados se mostrarán en la pantalla.
05	Temperatura.	Presione para cambiar la temperatura del agua para el ciclo actual. El rango de temperatura disponible depende del ciclo. La temperatura seleccionada se mostrará en la pantalla.
06	Velocidad	Presione para cambiar la velocidad de centrifugado del ciclo actual. La velocidad de centrifugado disponible depende del ciclo. La velocidad de centrifugado seleccionada se mostrará en la pantalla.
07	Iniciar / Pausar ▷	Presione para iniciar o pausar la operación. Presione el botón una vez para iniciar un ciclo. Para pausar la operación, presione el botón nuevamente. Puede cambiar la configuración y las opciones del ciclo. Para reanudar el funcionamiento en pausa, vuelva a presionar el botón.
08	Potencia ①	La perilla indica girar al programa "Encender/Apagar" para cerrar la máquina. Cuando la máquina esté apagada, gire la perilla hacia la izquierda/derecha para comenzar la máquina.

Operar la Lavadora

Retraso

Puede configurar la lavadora para que termine su lavado automáticamente más tarde, eligiendo un retraso de entre 3 y 24 horas (en incrementos de 1 hora). La hora mostrada indica la hora en que terminará el lavado.

1. Seleccione un ciclo. Luego cambie la configuración del ciclo si es necesario.
2. Presione **Aclarado** y **Temp.** repetidamente hasta que se establezca la hora de finalización deseada.
3. Presione **Iniciar/Pausar** ▷||.

El indicador correspondiente se enciende con el reloj en marcha.

4. Para cancelar el **Retraso**, gire la perilla para reiniciar la lavadora.

Caso de la vida real

Quiere terminar un curso de dos horas dentro de 3 horas. Para esto, agregue la opción Retraso al ciclo actual con la configuración de 3 horas y Presione **Iniciar/Pausar** ▷|| a las 2:00 pm Entonces, ¿qué sucede? La lavadora comienza a funcionar a las 15:00 horas y finaliza a las 17:00 horas.

Bloqueo infantil

Para evitar accidentes de niños, el bloqueo infantil bloquea todos los botones excepto **Potencia** ①.

- Para activar o desactivar la función de bloqueo infantil, mantenga presionado **Secado** y **Aclarado** simultáneamente durante 3 segundos.

Cuando Bloqueo infantil está activado, el indicador  se ilumina.

Alarma Desactivada

Puede encender o apagar el sonido del selector de ciclo y todos los botones.

- Para activar o desactivar el sonido, mantenga presionado **Temp.** y **Velocidad** simultáneamente durante 3 segundos.

Cerradura de la puerta

Cuando la puerta no está cerrada o bloqueada normalmente, el ícono no está brillante; Cierre la puerta correctamente, el ícono siempre está brillante.

Recargar

Presione prolongadamente el botón **Iniciar/Pausar** ▷|| durante 3 segundos. Después de desbloquear la cerradura, se puede iniciar la función de agregar ropa en el medio.

Operar la Lavadora

■ Programa

Mixto: Para carga mixta compuesta por algodón y sintético.

Lavado rápido: Para prendas ligeramente sucias de menos de 2,0 kg que desee lavar rápidamente.

Delicado: Para telas transparentes, sujetadores, lencería (seda) y otras telas solo para el lavado de manos. Para obtener el mejor rendimiento, utilice detergente líquido.

Lana: El curso de lana presenta un suave acunado y remojo para proteger las fibras de lana del encogimiento/distorsión. Se recomienda un detergente neutro.

Intensivo: Para prendas muy sucias. El tiempo de operación es más largo que otros ciclos.

Ropa de cama: Este procedimiento es adecuado para lavar la ropa más pesada. Jeans, ropa de cama, etc. El vapor proporciona protección contra las alergias y elimina las bacterias comunes.

Atención a alergias: Cuenta con un lavado a alta temperatura y enjuagues adicionales para ayudar a eliminar el detergente restante de manera efectiva.

Algodón: Rendimiento óptimo con menor energía para tejidos de algodón. Para ahorrar energía, la temperatura real de lavado puede ser inferior a la especificada.

Chaqueta de plumón: Apto para lavar tejidos.

Aclarado+Centrifugado: Cuenta con un proceso de aclarado adicional después de aplicar suavizante de telas a la ropa.

Centrifugado : Cuenta con un proceso de centrifugado adicional para eliminar eficazmente la humedad de la ropa.

Solo secado: Para secar ropa en general.

Lavar y Secar 60': Lavar y secar durante 60 minutos.

Lavado de aire: Para prendas que necesitan eliminar olores y arrugas.

Tambor Limpio: Limpia el tambor eliminando la suciedad y las bacterias del mismo. Asegúrese de que el tambor esté vacío. No utilice ningún producto de limpieza para limpiar el tambor.

Operar la Lavadora

■ Tabla de procedimientos de lavado

- La eficiencia y el rendimiento del lavado están determinados por la calidad del detergente usado. Use solo detergente aprobado para lavado a máquina.
- Si es necesario, utilice un detergente específico, por ejemplo, para tejidos sintéticos y de lana. Tenga en cuenta siempre las recomendaciones del fabricante del detergente.
- No utilice agentes de limpieza en seco como tricloroetileno y productos similares. Elige el mejor detergente.

Programa	Peso (kg)	
	Lavado	Secado
Mixto	5	2,5
Lavado rápido	2	2
Delicado	3	3
Lana	2	/
Intensivo 🌀	5	2,5
Ropa de cama 🌀	5	3
Atención a alergias 🌀	5	2,5
Algodón	12	8
Chaqueta de plumón	2	2
Aclarado+Centrifugado	12	8
Centrifugado	12	8
Solo secado	/	8
Lavar y Secar 60'	0,5	0,5
Lavado de aire	/	2
Tambor Limpio	0	0

- No agregue detergente en polvo si no se agota el detergente líquido, de lo contrario puede causar derrame de espuma y dificultades de lavado debido al exceso de detergente;
- El tiempo de lavado y el efecto de cada programa se pueden controlar bien para prendas con poca suciedad; agregue más detergente, saque algo de ropa o seleccione un programa con un tiempo de funcionamiento más largo si la ropa está demasiado sucia.
- Algunos programas tienen una función de reconocimiento del peso de la tela y muestran "- -" en el área de cronometraje y luego muestran el tiempo 2-3 minutos después del pesaje;
- Esta máquina tiene función de protección excéntrica para distribuir y dispersar la ropa, por lo que el tiempo real de lavado se prolonga, esto es normal;
- ¡No toque la máquina durante el programa de Secado en caso de quemaduras! (Apto para secadoras)

Operar la Lavadora

■ Precauciones para la función de secado

Textil no apto para secar.









- Textil con etiqueta No Secar;
- Textil con lana y cachemira, en caso de encogimiento;
- Textil fino (como la seda), en caso de arrugarse;
- Textiles con goma polimérica o materiales similares;
- Textil procesado con solventes inflamables (como detergente y aceite), en caso de explosión;
- La ropa que gotea costará electricidad y tiempo y tiene un mal efecto de secado.

⚠ Precauciones para el secado

- El peso de la ropa a secar debe exceder la capacidad de secado máxima nominal cuando se utiliza la función de secado; de lo contrario, puede causar un mal resultado de secado;
- Un mal resultado de secado puede deberse a una entrada de agua irregular y a una baja presión de agua;
- Divida la ropa que se está secando en lotes si su peso excede la capacidad máxima de secado nominal;
- Confirme si la ropa es apta para secar, no mezcle ropa de secado con diferentes materiales;
- Seque la ropa hecha de materiales especiales (como algodón/tela/chaqueta de plumas/ropa interior, etc.) después de seleccionar el programa de lavado correspondiente;
- Seleccione la velocidad máxima de centrifugado correspondiente a la ropa lavada a mano para mejorar el rendimiento del secado y acortar el tiempo de secado;
- El programa de deshidratación automática continuará cuando comience el programa de secado; el tiempo de visualización varía según la distribución de la ropa; agregar y reducir ropa adecuadamente puede mejorar el rendimiento del secado;
- El tiempo de secado restante es aproximado, puede acortarse o prolongarse según prendas con diferentes materiales o grados de secado;
- La ropa puede encogerse o deformarse según los diferentes materiales y componentes de la ropa después del secado;
- No toque ni abra la puerta durante el secado en caso de quemaduras;
- Abra la puerta después del secado, saque la ropa (especialmente la ropa con cremalleras metálicas) antes de que se enfríe en caso de escaldadura;
- El tiempo de secado se refiere al tiempo seleccionado o al tiempo de reconocimiento automático por programa;
- La máquina seca la ropa según el principio de condensación; Se necesita ingresar o drenar agua repetidamente para mejorar el rendimiento del secado. ¡No pertenece a un fallo de la máquina!

Operar la Lavadora

Referencia de peso aproximado del textil (seco)

 Ropa interior (Algodón, unos 50 g)	 Toalla (Algodón, unos 70 g)	 Camiseta (Algodón, unos 150 g)	 Camisa (Algodón, unos 200 g)
 Calcetines (Mezcla, unos 50 g)	 Pañal (alrededor de 100 g)	 Ropa interior de manga larga (Algodón, unos 150 g)	 Ropa de trabajo (alrededor de 600 g)

Guía común de secado de textiles

Programa de Secado Recomendado para Textiles Comunes

Tipo de textil	Programa de lavado recomendado	Programa de secado recomendado	Cantidad de secado recomendada	Consejos
Suéter	Lana			El tejido es frágil a altas temperaturas, no seque.
Tela de seda	Lavado de seda			El tejido es frágil a altas temperaturas, no seque.
Chaqueta de Plumas	Chaqueta de Plumón	Estándar	1 pieza	Una chaqueta de plumas + secar en secadora en frío para mantenerla esponjosa y suave
Ropa de cama	Intensivo	Fuerte	≤ 3 piezas	El tejido es fácil de torcer, lo que puede provocar que se seque por completo.
Camisa	Lavado Rápido	Ligero	≤ 8 piezas	El modo de secado ligero mantiene la tela suave y tersa, y se puede alisar y nivelar.
Ropa interior térmica	Intensivo	Fuerte	≤ 5 piezas	El tejido es grueso, un secado fuerte puede dejarlo completamente seco.
Ropa interior, ropa de dormir	Intensivo	Estándar	≤ 8 piezas	El efecto de secado es mejor con menos cantidad.
Ropa de abrigo (primavera y otoño)	Mixto	Estándar	≤ 8 piezas	El efecto de secado es mejor con menos cantidad.
Ropa de abrigo (invierno)	Mixto	Fuerte	≤ 5 piezas	El tejido es grueso, un secado fuerte puede dejarlo completamente seco.
Niño	Atención a Alergias	Estándar	4 ~ 10 piezas	El efecto de secado es mejor con menos cantidad.
Toalla, toalla de baño	Intensivo	Estándar	4~8 piezas	El efecto de secado es mejor con menos cantidad.
Vaqueros	Mixto	Estándar	4 ~ 10 piezas	El efecto de secado es mejor con menos cantidad.
Camiseta	Lavado Rápido	Estándar	4 ~ 15 piezas	El efecto de secado es mejor con menos cantidad.

ADVERTENCIA

Seleccione “Lavar y Secar 60’;” y el proceso de lavado y secado tardará 60 minutos. Para asegurar el efecto de secado, se recomienda lavar dos camisas o prendas de menos de 0,5 kg.

Operar la Lavadora

■ Introducción de Otras Funciones

Desbloqueo de puerta de emergencia (no aplicable en algunos modelos)

- Si desea sacar la ropa cuando hay un corte de energía prolongado, asegúrese de que el nivel del agua en el tambor esté por debajo del nivel seguro, la temperatura sea inferior a 40 °C y el tambor interior no gire, luego separe la manguera de drenaje y bájela, reemplace la manguera después de que se agote el agua;
- Abra la tapa de la bomba de drenaje en la parte inferior derecha del lado frontal, jale la varilla hacia abajo ligeramente, cuando escuche un sonido ligero, abra la puerta y saque o ponga la ropa;
- Reemplace la cubierta de la bomba de drenaje;
- Este método solo se puede utilizar en caso de emergencia.

Tracción de emergencia de la cuerda

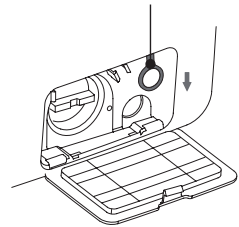

Dispensación automática (no aplicable en algunos modelos)

- Esta máquina puede dispensar el detergente para ropa automáticamente. Cuando desee usar el detergente en polvo usted mismo, apague el botón de combinación para detener esta función;
- Cuando enciende la máquina, si la luz indicadora muestra lleno, significa que el detergente es abundante; cuando finaliza el lavado, si solo queda una barra de la luz y muestra "□□□□"; para el tiempo de servicio, significa que se está acabando el detergente, entonces debe agregar el detergente.
- Antes del lavado, puede poner el detergente en la caja de detergente, luego la máquina dispensará el detergente de acuerdo con el peso de la ropa en el proceso de lavado automáticamente.
- Consulte la tabla de procesos para obtener más información sobre el estado predeterminado de esta función.

Función de reanudación

- Esta máquina tiene la función de reanudación en caso de apagado. Si hay una falla de energía o un enchufe suelto en el proceso de la máquina, la máquina puede recordar el estado de funcionamiento y reanudar el trabajo cuando se restablece la energía.

Función de memoria (no aplicable en algunos modelos)

- Esta máquina puede recordar el último proceso de trabajo automáticamente. Cuando enciende la máquina nuevamente, la máquina recuerda el proceso de lavado y la configuración que realizó la última vez (es decir, todo el proceso de trabajo del último lavado se seleccionará de forma predeterminada cuando se inicie la máquina)

Conciencia del peso de la tela

- Al comienzo del lavado, la máquina estimará el peso de la ropa y dispensará el detergente automáticamente (siempre que haya suficiente detergente en la caja), luego decidirá la cantidad de agua correspondiente para lograr el objetivo de Ahorrando agua.

Operar la Lavadora

Protección contra Desequilibrio

- Cuando la máquina está lista para centrifugar, la lavadora puede tardar un poco en equilibrar la ropa debido a un gran desequilibrio.
- Si la ropa sigue desequilibrada en el tambor después de eso, la velocidad de centrifugado puede reducirse para evitar una gran vibración.
- Si la cantidad de ropa en el tambor es demasiado pequeña, es posible que la máquina no gire debido a la protección contra desequilibrio, entonces debe agregar más ropa en la máquina para que gire.

Aspersión (no aplicable en algunos modelos)

- Esta máquina adopta la tecnología de dosificación automática de detergente; el agua fluirá desde la caja de detergente para entregar el detergente en el tambor interior. También rociará agua sobre el vidrio de la ventana de observación, lo que tiene un mejor efecto de limpieza de la espuma y las manchas en la ropa y la ventana. ¡Esto hará que el proceso de lavado sea más limpio y construirá un entorno de lavado limpio, de alta eficiencia y ahorro de agua!

Lámpara de batería (no aplicable en algunos modelos)

- Al comienzo del programa, al final del programa y en la pausa del estado de lavado, se encenderá la lámpara del cilindro de la lavadora. Puede observar la situación de la ropa en la lavadora y sentir la diversión de la lavandería inteligente.

Nota: Debido a la actualización del modelo del producto, la configuración de la función puede ser diferente de esta descripción, ¡tome la función del modelo real como estándar!

Mantenimiento

■ Rango de servicio

- Su lavadora está diseñada para uso doméstico;
- Su lavadora solo puede lavar ropa que se pueda lavar a máquina;
- Su lavadora solo puede conectarse al grifo de agua fría; seleccione un detergente doméstico con baja espuma y un producto de cuidado adecuado para el lavado a máquina que se venden en el mercado;
- El alambre de acero revestido en la ropa saltará durante el lavado. Para proteger su máquina y su ropa, no lave ropa con alambre de acero en la máquina;
- Corte el agua y la electricidad cada vez que se lava;
- Las condiciones del entorno de servicio son las siguientes;
- Temperatura ambiental: 4-40°C;
- Humedad relativa: inferior al 95% (a una temperatura de 25°C);
- Mantenga a las mascotas alejadas de la máquina;
- Los niños o personas mayores deben utilizar la máquina en compañía de un tutor;
- Instale y utilice la máquina en una habitación con drenaje en el piso;
- No lave alfombras en la máquina;
- Adopte una conexión en Y para conectar el cable de alimentación y enchúfelo a un enchufe de tres clavijas con cable a tierra, y asegúrese de que el enchufe esté conectado a tierra.



Aviso: ¡Cuidado con las descargas eléctricas!

- Desenchufe el cable de alimentación o corte la energía antes del mantenimiento;
- No utilice solución química en caso de explosión.

■ Limpiar el cuerpo exterior y el panel de control

- Limpie con un paño suave y húmedo;
- No utilice detergente con abrasivo;
- Barra los residuos de detergente inmediatamente después de inclinarlos;
- No limpie la máquina rociándola con agua.

■ Limpiar el tambor interior

- Abra la puerta y manténgalo seco;
- Óxido: elimínelo con detergente sin cloruros en lugar de con una bola de alambre de acero.

■ Cajón de detergente limpio

La estructura de la caja de detergente varía según los diferentes modelos de máquinas; siga los pasos y métodos que se muestran en la figura a continuación para limpiar la caja de detergente:

Mantenimiento

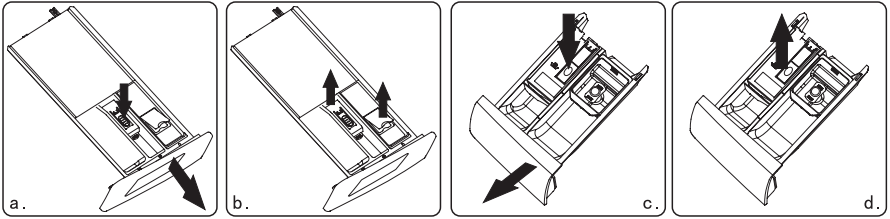

Dispensador automático

Dispensador común

- Si hay residuos de detergente o suavizante en la caja:
 - ◆ Como se muestra en la figura. a(c), tire de la caja y presione hacia abajo la barra de límite; saca todo el cajón;
 - ◆ Como se muestra en la figura. b(d), abra la caja (levántela lentamente) y retire la placa del sifón (levántela);
 - ◆ Use agua del grifo o un cepillo para lavar la caja de detergente y el sifón;
 - ◆ Vuelva a colocar la cubierta de la caja y el tubo del sifón y empuje el cajón hacia adentro.
- Un poco de detergente fluirá en la caja de agua al dibujar la caja, esto es normal.

Trate de no abrir y cerrar repetidamente el estuche de pérdida de detergente;
- Preste atención a los derrames de detergente que pueden causar inconvenientes al ajustar (como inclinar y mover, etc.) la máquina (saque la caja antes de ajustar).

■ Recuperación de la congelación

La lavadora puede congelarse cuando cae por debajo de 0°C.

1. Apague la lavadora y desconecte el cable de alimentación.
2. Vierta agua tibia sobre el grifo de agua para aflojar la manguera de agua.
3. Desconecte la manguera de agua y sumérgala en agua tibia.
4. Vierta agua tibia en el tambor y déjelo durante unos 10 minutos.
5. Vuelva a conectar la manguera de agua al grifo de agua.

⚠ ADVERTENCIA

1. Cuando se reutilice la lavadora, asegúrese de que la temperatura ambiente sea superior a 0°C.
2. Si su lavadora está ubicada en una habitación donde se puede congelar fácilmente, drene completamente el agua restante dentro de la manguera de drenaje y la manguera de entrada.
3. Comuníquese con un técnico si su lavadora está congelada.



Precaución: ¡Cuidado con las quemaduras!

- Mantenga la máquina después de que se enfríe el agua caliente en caso de quemaduras;
- ¡Cierre el grifo!

■ Limpieza de la bomba de salida (se recomienda dos veces al año)

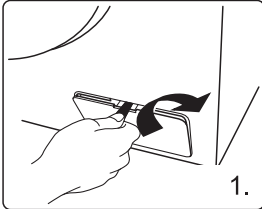

Retire la cubierta protectora de la bomba de salida con una cuchilla o una moneda como se muestra en la figura;

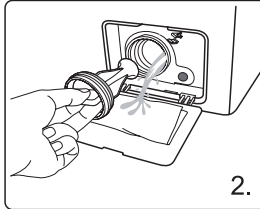

Desenrosque la tapa de la bomba (cuidado con los residuos de agua), saque los residuos de ropa y límpiela completamente hasta que la cuchilla pueda girar libremente;

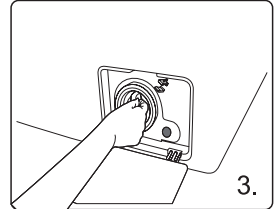

Coloque la tapa de la bomba y atornillela para asegurarse de que no haya fugas de agua como se muestra en la figura. ¡Ponga la funda protectora!

■ Limpieza del filtro de entrada (se recomienda dos veces al año)

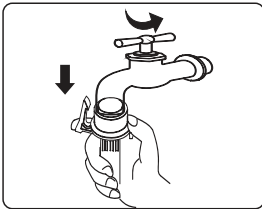

Cierre el grifo, desmonte la manguera de entrada y limpie el filtro con un cepillo;

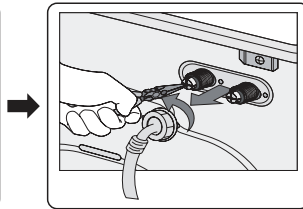

Desenrosque la manguera de entrada en la parte posterior de la máquina y extraiga el filtro con unas pinzas; restaurarlo después de la limpieza;

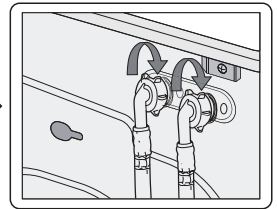

Vuelva a conectarlo con la manguera de entrada y abra el grifo para comprobar si hay una fuga.

Resolución de Problemas

Método común de análisis y eliminación de fallos

Puede que no sea un fracaso cuando ocurren las siguientes circunstancias. Verifique y confirme de acuerdo con la lista a continuación antes de enviarlo para mantenimiento. Se confirma que es una falla, comuníquese con nuestro departamento de servicio posventa en lugar de repararlo usted mismo. Desenchufe el cable de alimentación y cierre el grifo antes de realizar la comprobación para garantizar la seguridad.

Queda un poco de agua en la manguera de drenaje y en la máquina durante el primer uso.	Normal, queda agua en la inspección de entrega.
La máquina no funciona	<ul style="list-style-type: none">¿Se corta la electricidad o el suministro es anormal?¿Cable de alimentación correctamente enchufado a la toma de corriente?¿Fusible de potencia o disyuntor en buenas condiciones?¿Interruptor de encendido presionado?¿Grifo de agua abierto?¿Está fijada la reserva?¿Tecla "Iniciar/Pausar" presionada?
Sin operación de teclas	<ul style="list-style-type: none">¿Está configurada la función "Bloqueo Infantil"?Presione la tecla "Iniciar/Pausar" antes de seleccionar otras funciones después de iniciar la máquina.
Fuga de agua de la cinta	<ul style="list-style-type: none">¿Es apropiada la forma del grifo?¿El conector de la manguera de entrada está bien instalado?¿Grifo de agua dañado?
Sonido anormal	<ul style="list-style-type: none">¿La máquina está inclinada y temblando?¿Hay monedas, cremalleras u otras materias extrañas?¿Es causado por botones o cremalleras?
No entra agua o entra demasiado lentamente	<ul style="list-style-type: none">¿Está abierto el grifo? ¿Se cortó el suministro de agua?¿Válvula de entrada bloqueada? (la válvula limpia de entrada)¿El grifo de agua y la manguera de entrada están congelados?¿Función de conservación seleccionada?¿Se presionó la tecla "Iniciar/Pausar"?¿La manguera de entrada está doblada? ¿Presión del agua demasiado baja?
El agua sale mientras entra	<ul style="list-style-type: none">¿La altura de instalación de la manguera de drenaje es inferior a 65 cm?¿Está la boca de la manguera de drenaje empapada en agua?
Mal efecto de lavado	<ul style="list-style-type: none">¿Es adecuada la dosis de detergente?¿Es correcto el programa seleccionado?
La máquina lava lentamente	<ul style="list-style-type: none">¿El volumen de ropa excede la capacidad de lavado estándar?
La máquina se detiene durante el funcionamiento.	<ul style="list-style-type: none">¿Se corta repentinamente el suministro de electricidad o agua?¿Está presionada la tecla "Iniciar/Pausar"?

Resolución de Problemas

La máquina no deshidrata	⇒	La deshidratación lleva un tiempo después de establecer el tiempo de deshidratación. ¿La ropa está retorcida o anudada?
Ruidoso, vibratorio y desplazado durante el drenaje	⇒	¿Ruidoso, vibratorio y desplazado durante el drenaje? ¿Está estable? (ajuste las patas de apoyo para que quede estable) ¿Está la ropa retorcida o anudada? ¿La máquina choca con otros objetos? ¿Se han dejado caer materias extrañas?
Mal efecto de deshidratación	⇒	El efecto de deshidratación varía según la ropa.
No sale agua o sale demasiado lentamente	⇒	¿La manguera de drenaje está doblada, bloqueada o congelada? ¿La altura de instalación de la manguera de drenaje es 100 cm más alta que el suelo? ¿Está bloqueado el filtro?
Tiempo de espera de reserva pero lavado sin terminar	⇒	Desplazamiento de la ropa durante el lavado; Las malas condiciones de entrada y salida prolongan el tiempo de lavado.

Códigos de información

VISUALIZACIÓN	SIGNIFICADO	RESOLUCIONES
E1	Tiempo de espera de entrada	Verifique si el grifo está abierto, si la presión del agua es demasiado baja o si hay falla de agua; Si la falla persiste, comuníquese con nosotros para realizar el mantenimiento.
E2	Tiempo de espera de salida	Limpie el filtro de la bomba de drenaje, verifique si la manguera de drenaje está bloqueada; Si la falla aún persiste, comuníquese con nosotros para realizar el mantenimiento.
E3	Fallo de bloqueo	Vuelva a cerrar la puerta; Si la falla aún persiste, comuníquese con nosotros para realizar el mantenimiento.
E4	Alerta de desbordamiento	Continúe funcionando después del drenaje automático del agua hasta el nivel del agua de lavado; Si la falla aún persiste, comuníquese con nosotros para realizar el mantenimiento.
E5	Fallo del motor	Por favor contáctenos para mantenimiento.
E6	Fallo en la tubería de calefacción	Por favor contáctenos para mantenimiento.
E7	Fallo del sensor térmico	Por favor contáctenos para mantenimiento.

Resolución de Problemas

























E8	Software/hardware inigualable en placa base y placa inversora de frecuencia	Por favor contáctenos para mantenimiento.
E9	Fallo de comunicación de la placa inversora de frecuencia.	Por favor contáctenos para mantenimiento.
E10	Fallo de la placa inversora de frecuencia	Póngase en contacto con un técnico.
E13	Fallo del ventilador de secado	Póngase en contacto con un técnico.
E14	Fallo del calentador de secado	Póngase en contacto con un técnico.
E15	Fallo del sensor térmico en la salida de aire de secado	Póngase en contacto con un técnico.
E16	Fallo del sensor térmico en la entrada de aire de secado	Póngase en contacto con un técnico.
E91	Fallo de comunicación del módulo de secado	Póngase en contacto con un técnico.
r5P	Fallo de deshidratación en etapa de inicio de secado, paradas de operación y alarmas	Sobrecargue la fuerza excéntrica, esparza la ropa o agregue algo de ropa; reinicie el programa Secado después de agregar ropa; Si el fallo aún persiste, comuníquese con nosotros para realizar el mantenimiento.
EP	El procedimiento en ejecución no se corresponde con el ciclo que indica la perilla.	Gire el selector de ciclo al ciclo correspondiente al procedimiento en curso.

Nota:

Consulte el modelo realmente comprado para la visualización de fallas aquí. Diferentes modelos tienen diferentes pantallas de fallas.

Apéndice

■ Etiqueta de Cuidado de la Tela

	Material resistente		Se puede planchar a 100°C máx.
	Tejido fino		No planchar
	El artículo se puede lavar a 90°C.		Se puede limpiar en seco con cualquier disolvente.
	El artículo se puede lavar a 60°C.		Limpeza en seco con percloruro, combustible para encendedores, alcohol puro o R113 únicamente.
	El artículo se puede lavar a 40°C.		Limpeza en seco con combustible de aviación, alcohol puro o R113 únicamente.
	El artículo se puede lavar a 30°C.		No lavar en seco
	El artículo se puede lavar a mano.		Secar en plano
	Solo limpieza en seco		Se puede colgar para secar.
	Se puede blanquear en agua fría.		Secar en percha
	No usar blanqueador		Secar en secadora, calor normal.
	Se puede planchar a 200°C máx.		Secar en secadora, calor reducido.
	Se puede planchar a 150°C máx.		No secar en secadora

■ Clasificación de ropa

- No exceda la capacidad de lavado nominal;
- Retire todas las materias extrañas de la ropa, como clips, monedas, etc., en caso de que la ropa o la máquina se dañen;
- Anude la corbata, abotone, suba la cremallera y cosa la ropa. Coloque los artículos pequeños (como pañuelos, guantes, calcetines, etc.), ropa retorcida y usable en la red de lavado antes de lavarlos. La ropa en la red no debe pesar más de 400 g y lavarse junto con otras prendas;
- Mezcle ropa pequeña y grande;
- Cierre la puerta y no coloque ropa entre la puerta y el anillo de sellado.

■ Poner ropa clasificada

- Clasifique la ropa según la información de lavado proporcionada por el fabricante, como etiquetas de lavado, tipos de textiles, color y temperatura de lavado regulada, etc.
- Compruebe si el color de la ropa se desvanece la primera vez que la lava;
- No coloque ropa en la máquina durante mucho tiempo, ya que podría enmohecerse y producir manchas. Lave a tiempo.
- Lave la ropa según la temperatura regulada; de lo contrario, podría provocar cambios de color o deformaciones;
- No lave ropa o productos impermeables (como trajes de esquí, chubasqueros y cortinas, etc.)

Apéndice

■ Advertencia Eléctrica

Para evitar incendios, descargas eléctricas y otros accidentes, recuerde lo siguiente:

- Solo se puede utilizar el voltaje indicado en la etiqueta de alimentación. Si no está seguro del voltaje en su hogar, comuníquese con la oficina de energía local.
- Cuando esté utilizando la función de calefacción, la corriente máxima a través de la lavadora alcanzará los 10A. Por lo tanto, asegúrese de que las unidades de suministro de energía (corriente, voltaje y cable) puedan cumplir con los requisitos de carga normales de la máquina.
- Proteja el cable de alimentación correctamente. El cable de alimentación debe fijarse bien para que no haga tropezar a las personas u otras cosas y se dañe. Se prestará especial atención a la ubicación del enchufe.
- No sobrecargue la toma de pared ni extienda el cable.
La sobrecarga del cableado puede provocar un incendio o una descarga eléctrica.
No saque el enchufe con las manos mojadas.
- Para garantizar su seguridad, el enchufe de alimentación debe insertarse en una toma de tierra. Verifique cuidadosamente y asegúrese de que su enchufe esté conectado a tierra de manera adecuada y confiable.

■ Protección del medio ambiente

- La lavadora está fabricada con materiales reciclables. Si decide deshacerse de esta lavadora, respete las normas locales sobre eliminación de residuos. Corte el cable de alimentación para que la lavadora no pueda conectarse a la corriente. Retire la puerta para que los animales pequeños y los niños no queden atrapados dentro de la lavadora.
- No exceda las cantidades de detergente recomendadas en las instrucciones del fabricante del detergente.
- Use productos quitamanchas y blanqueadores antes del ciclo de lavado solo cuando sea estrictamente necesario.
- Ahorre agua y electricidad lavando únicamente cargas completas (la cantidad exacta depende del programa utilizado).
- Eliminación Correcta de este Producto.



Esta marca indica que este producto no debe desecharse con otros desechos domésticos en toda la UE.

Con el fin de evitar posibles daños al medio ambiente o la salud humana por la disposición incontrolada de residuos, recíclelo de manera responsable para promover la reutilización sostenible de los recursos materiales. Para devolver su dispositivo usado, utilice los sistemas de recuperación y colección o comuníquese con el minorista donde compró el producto.

Pueden tomar este producto para reciclaje ambientalmente seguro.

▲ NOTA:

Programa de prueba energética:

Etapas de lavado: □ Algodón +1200rpm

Etapas de secado: Solo secado+secado estándar+Sin centrifugado

GARANTÍA LIMITADA

Los productos de Bee-Tech ofrecen una garantía de 1 año, solo defectos de fabricación y bajo el uso de producto en condiciones normales de acuerdo con el manual de usuario, a partir de la fecha de compra original. Si surge algún defecto debido a materiales o mano de obra defectuosos los productos defectuosos deben devolverse al lugar de compra o contactar nuestro centro de servicio para reparación. El reembolso o reemplazo queda a discreción del minorista.

Se aplican las siguientes condiciones:

- El producto debe devolverse al lugar de compra con comprobante de compra o recibo dentro del primer año de la compra. Si tiene algún problema relacionado con el producto después de 12 meses, comuníquese con nuestro equipo de atención al cliente al (888) 527-8277.
- El servicio de garantía sólo podrá ser efectuado por nuestros Centros de Servicio Autorizado.
- El producto debe instalarse y utilizarse de acuerdo con las instrucciones contenidas en este manual de instrucciones.
- El Producto debe utilizarse únicamente para fines domésticos.
- La garantía no cubre desgaste, daño, mal uso ni piezas consumibles.
- Esta garantía es válida en el Caribe, Centroamérica, Colombia y Ecuador.

Fabricado por Bee-Tech, Inc. 4696 NW 74th Av. Miami, FL 33166, Estados Unidos.
Por favor contacte a nuestro equipo de servicio al cliente al (888) 527-8277 warranties-
blackanddecker@beetechusa.com

BLACK+DECKER y los logotipos y nombres de productos de BLACK+DECKER son marcas comerciales de The Black & Decker Corporation, utilizadas bajo licencia.
TODOS LOS DERECHOS RESERVADOS.

Contents

Products Specification.....	1
Safety Precaution.....	2
Important Hints.....	4
Overview of Washing Machine.....	5
Install Washing Machine.....	6
Operate Washing Machine.....	9
Maintenance.....	21
Troubleshooting.....	24
Appendix.....	27

Definitions: Safety Alerts Symbols and Words

This instruction manual uses the following safety symbols and words to alert you to hazardous situations and your risk of personal injury or property damage.



DANGER: Indicates an imminently hazardous situation which, if not avoided, **will result in death or serious injury.**



WARNING: Indicates a potentially hazardous situation which, if not avoided, **could result in death or serious injury.**



CAUTION: Indicates a potentially hazardous situation which, if not avoided, **may result in minor or moderate injury.**



(Used without word) Indicates a safety related message.

NOTICE: Indicates a practice **not related to personal injury** which, if not avoided, **may result in property damage.**



WARNING: To reduce the risk of injury, read the instruction manual.

Products Specification

Parameter	Inverter Motor Series
Washing Capacity	12.0kg
Drying Capacity	8.0kg
Model	TWF100-N123122EHA07e-CO
Voltage	110-127V~/60Hz
Rated Power	950W
Drying Power	950W
Water Pressure	0.05-0.8MPa
Outer Dimension (W*D*H)mm	595*660*850
Net(KG)	70

■ Circuit Diagram

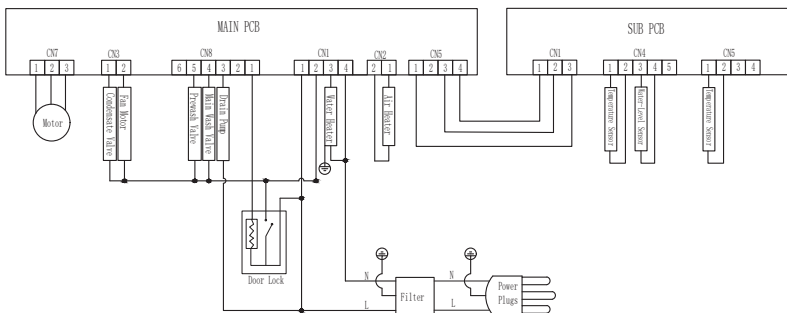

⚠ NOTE:

1. All the pictures in the manual are used for schematic only. It may be different from the machine you buy.
2. The actual function and the data in kind prevail.

Safety precaution

WARNING

To reduce the risk of fire, electric shock, or injury to persons when using your appliance, follow basic precautions, including the following

- If the power cord is damaged, it must be replaced by the manufacturer, service agent or similarly qualified persons in order to avoid the hazard.
- The new hose-sets supplied with the washer are to be used and that old hose-sets should not be reused.
- This appliance is not intended for use by persons (including children) with reduced physical, sensory or mental capabilities, or lack of experience and knowledge, unless they have been given supervision or instruction concerning use of the appliance by a person responsible for their safety. Children should be supervised to ensure that they do not play with the appliance.
- This appliance can be used by children aged from 8 years and above and persons with reduced physical, sensory or mental capabilities or lack of experience and knowledge if they have been given supervision or instruction concerning use of the appliance in a safe way and understand the hazards involved. Children shall not play with the appliance. Cleaning and user maintenance shall not be made by children without supervision.
- Carpet does not obstruct the opening for washing machine with ventilation openings in the base.
- Children of less than 3 years should be kept away unless continuously supervised.
- This appliance is intended to be used in household and similar applications such as:
 - staff kitchen areas in shops, offices and other working environments;
 - farm houses
 - by clients in hotels, motels and other residential type environments;
 - bed and breakfast type environments;
 - areas for communal use in blocks of flats or laundrettes.
- Take care that power voltage and frequency shall be identical to those of washing machine.
- To ensure your safety, power cord plug must be inserted into an earthed socket. Check carefully and make sure that your socket is proper and earthed reliably.
- Do not use any socket with rated current less than that of washing machine.
- Do not operate your washer when parts are missed or broken.
- Never pull out power plug with wet hands.

Safety precaution

- Replace immediately worn power cord, loose plugs/power sockets.
- Unplug your washer before cleaning or making any repair.
- Please check whether the water inside the drum has been drained before opening the door. Please do not open the door if there is any water visible.
- Glass door may be very hot during the operation. Keep kids and pets far away from the washer during the operation.
- Make sure that the water and electrical device must be connected by a qualified technician in accordance with the manufacturer's instruction and local safety regulations.
- Before operating this machine, all packages and transit bolts must be removed. Otherwise, the washing machine may be seriously damaged while washing the clothes.
- Flammable and explosive or toxic solvents are forbidden. Gasoline and alcohol etc. shall not be used as detergents. Please only select the detergents suitable for machine washing.
- Be careful of scald while the washer draining hot washing water.
- Never unplug your washer by pulling on the supply cord. Always grasp the plug firmly and pull straight out from the outlet.
- If your old appliance is not being used anymore, we recommend that you remove the door and cut off the supply cord.
- Packing materials may be dangerous to the kids. Please keep all packing materials (plastic bags, foams etc) far away from the kids.
- Do not climb up and sit on top cover of the machine.
- Pets and kids may climb into the machine. Check the machine before every operation.
- Do not lean against the door of the washer.
- The appliance must not be installed behind a lockable door, a sliding door or door with a hinge on the opposite side to that of the tumble dryer, in such a way that a full opening of the tumble dryer door is restricted.
- Do not dry unwashed items in the tumble dryer (IEC 60335-2-11).
- Items that have been soiled with substances such as cooking oil, acetone, alcohol, petrol, kerosene, spot removers, turpentine, waxes and wax removers should be washed in hot water with an extra amount of detergent before being dried in the tumble dryer.
- Items such as foam rubber (latex foam), shower caps, waterproof textiles, rubber backed articles and clothes or pillows fitted with foam rubber pads should not be dried in the tumble dryer.
- Fabric softeners, or similar products, should be used as specified by the fabric softener instructions.

Important Hints

- The household washing machine isn't intended to be built-in.
- This washing machine is for indoor using only.
- Make sure that all pockets are empty. Sharp and rigid items such as coin, brooch, nail, screw or stone etc. May cause serious damages to the washer.
- Please remember to disconnect water and power supply immediately after the clothes are washed.
- The washing machine shall not be installed in bath room or very wet rooms as well as in the rooms with explosive or caustic gases.
- Before washing the clothes at first time, the washing machine shall be operated in one round of the whole procedures without the clothes inside.
- Do not repair or replace any part of the washer unless you have been specifically recommended in the user-repair instructions and you have the knowledge and skills to make it.
- It is forbidden to wash carpets and bras inset with steel wire.
- Never refill water by hand during washing.
- After the program is completed, please wait for two minutes to open the door.
- When handing the machine, the accumulated water shall be drained out of the machine firstly. Handle the machine carefully. Never hold each protruded part on the machine while lifting. Machine door can not be used as the handle during the conveyance.
- The washing machine with single inlet valve only can be connected to the cold water supply. The washing machine with double inlet valves can be connected to the hot water and cold water supply.
- WARNING:** Never stop a tumble dryer before the end of the drying cycle unless all items are quickly removed and spread out so that the heat is dissipated.
- WARNING:** The appliance must not be supplied through an external switching device, such as a timer, or connected to a circuit that is regularly switched on and off by a utility.

Overview of Washing Machine

Thanks for purchasing TCL washing machine. TCL washing machine is a good household helper with excellent quality and outstanding performance! Every machine has passed comprehensive ex-factory inspection to ensure complete functions and optimal operating state; Please read this Manual carefully before using the machine. Please properly keep Instruction Manual in case of future need; All figures in this Manual are structural diagrams and your purchased product is subject to actual product model.

■ Remove transit bolts

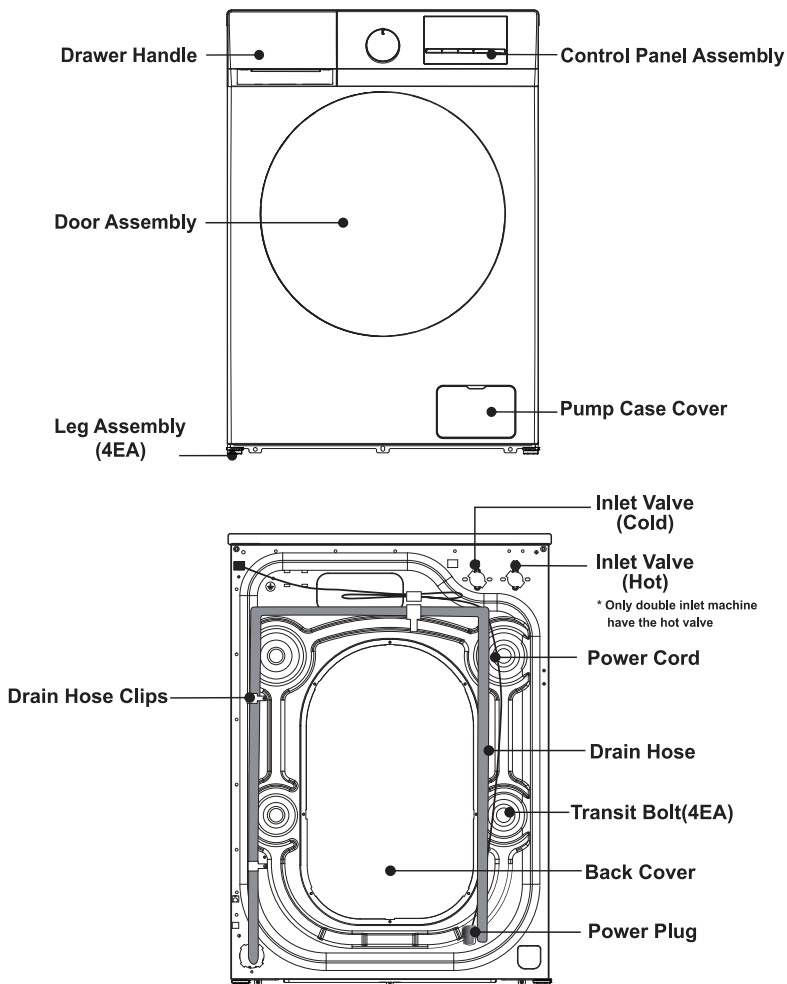

Install Washing Machine

WARNING

We recommend that your new washer should be installed by a qualified appliance technician. If you feel that you have the skills to install the washer, please read the installation instructions carefully before installing.

■ Tools needed





You may need to have the following tools to help you in the installation of your washer:

- Scissors
- Pliers
- Standard Screwdriver
- Gloves
- Spanner

■ Unpacking the washing machine

Unpacking your washing machine and check if there is any damage during the transportation. Also make sure that all the items (as shown below) in the attached bag are received. If there is any damage to the washing machine during the transportation, or any item is missing or damaged, please contact the local dealer immediately.

***If washing machine is not double inlet, the machine does not have the hot inlet hose.**

Inlet Hose (Connect to cold water supply)	Hot Inlet Hose (Connect to Hot water supply)	Hole Cover (4EA) (Used to plug transit bolt holes)	Drain Hose Support Bracket (Used to loop the end of drain hose)	Spanner (1. Used to adjust the bottom of the machine, 2. Remove the transport bolt on the back of the machine)
				

■ Select the location

Before installing the washer, the location characterized as follows shall be selected:

- Rigid, dry, and level surface (if not level, please make it level with reference to the following figure "Adjustable Leg").
- Avoid direct sun light.
- Sufficient ventilation.
- The ambient temperature shall be between 0-40°C.
- The ambient humidity shall be below 95% (When the temperature is 25°C).
- Keep far away from the heat resources such as coal or gas. Make sure that the washer will not stand on power cord. Do not install the washer on the carpet floor.

Install Washing Machine

■ Remove transit bolts

Before using this washing machine, transit bolts must be removed from the backside of this machine. Please take the following steps to remove the bolts:

⚠ Keep the transit bolts properly for further use.

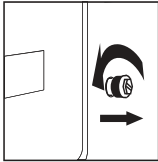

1. Loosen the four transit bolts with a spanner

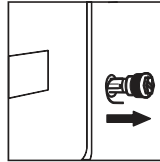

2. Take each bolt head and pull it through the wide part of the hole. Repeat for each bolt.

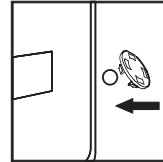

3. Fill the holes with the supplied plastic covers.

■ Level the washing machine

Install or place the washing machine under the environmental temperature of not less than 0°C but not outdoors, for it may damage the programming controller.

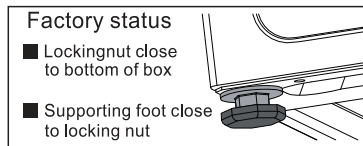
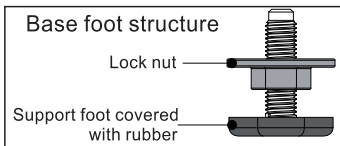

⚠ **Note:** In order to facilitate installation, the factory status of the foot may not be all locked, please be sure to lock all four feet before adjusting the level

1. When placing the machine, check whether the bottom foot is in the factory state. If not, please restore the bottom foot to the factory state: the locking nut is locked tightly on bottom of the box, and the support foot is locked tightly on the locking nut:

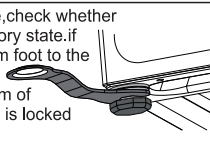

2. After the machine is placed, press the opposite corner of the top cover plate of the washing machine with both hands in turn and shake it vertically downward to check whether the supporting foot is close to the ground and whether the machine is shaken

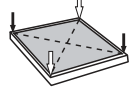

3. To ensure that the machine is placed in the right state, loosen the locking nut according to the direction shown in the diagram with the attached spanner to the appropriate height until the supporting foot is close to the ground and the machine is free from shaking

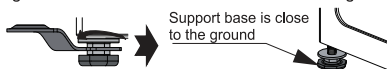

4. Finally, use the spanner to turn the lock nut back to the bottom of the box to lock it (you can also slightly fix the support foot by hand to avoid the support foot moving again)



⚠ CAUTION

1. The machine must be perfectly leveled and stabilized when the four supporting feet are close to the ground. Lower the feet as much as possible on the basis that the machine is leveled.

2. Improper leveling adjustment may cause loud noise, machine vibrating, machine displacement and other abnormal phenomena.

3. Air-vent is designed on the bottom of the machine (prevent blockage). Install the washing machine on solid, smooth and skid-proof ground. Do not place the washing machine on soft blanket or wooden floor, or various desktops and stands, in case of unnecessary injury.

Install Washing Machine

■ Connect the inlet hose

1. Connect the inlet hose to tap and fasten it anticlockwise.

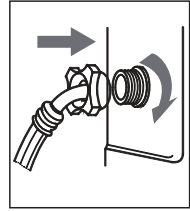
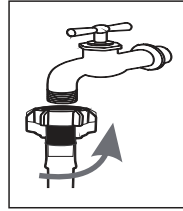

2. Connect the other end of the inlet hose to the inlet valve at the backside of the washing machine and fasten the hose tightly clockwise.

When there is an inlet at the back of the machine, it must be connected to a cold water supply. If there are two inlet valves, one is connected to a cold water supply and the other is connected to a hot water supply. Follow the indication of the picture below to complete the connection.

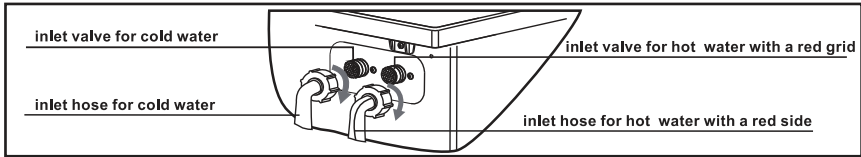

⚠ WARNING

- If there is any leakage with hose after the connection, then repeat the steps to connect inlet hose.
- Do not bend the hose.
- Check for inlet hose connection carefully before using the washer each time.

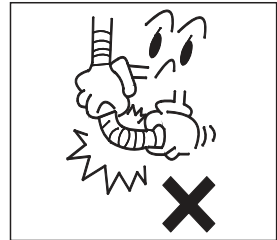

■ Connect the drain hose

- The drain hose shall be placed at a height of 65-100cm above the floor, otherwise, it can cause poor drainage.
- You can use the supplied drain hose support bracket to loop the drain hose down into the wall, standpipe or laundry tub.
- Take care to ensure all hose connections are tight.

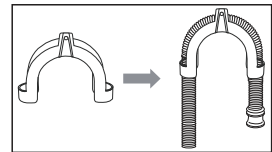

⚠ WARNING

- The end of the drain hose cannot be immersed in water for the washer to work properly.

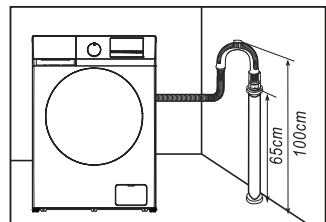

Install Washing Machine

■ Connect the power

- As the maximum current through the unit is 10A when you are using its heating function, please make sure the power supply system (current, power voltage and wire) at your home can meet the normal loading requirements of the electrical appliances.
- Please connect the power to a socket which is correctly installed and properly earthed.
- Make sure the power voltage at your plate is same to that in the machine's rated voltage.
- Power plug must match the socket.
- Do not use multi-purpose plug or socket as extension cord.
- Do not connect and pull out plug with wet hands.
- When pulling out the plug, hold the plug tightly and then pull it out. Do not pull power cord forcibly.
- If power cord is damaged or has any sign of being broken, special power cord must be selected or purchased from its manufacturer or service center for replacement.

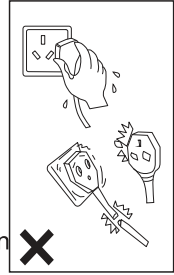

⚠ WARNING

1. This machine must be earthed properly. If there is any short circuit, earthing can reduce the danger of electrical shock.
2. Washing machine shall be operated in a circuit separate from other electrical appliances. Otherwise, power protector may be tripped or fuse may be burned out.

Operate Washing Machine

⚠ WARNING

Ensure your machine is installed properly before use.

Before washing clothes for the first time, you must run a complete cycle without clothes.

To do this:

1. Connect power source and water.
2. Put a little detergent (about 10g) into the drawer and close it.
3. Turn on the Power $\text{\textcircled{1}}$, turn the knob left/right to start the machine.
4. Turn the knob to be "Cotton" program.
5. Press the $\text{\textcircled{▶||}}$ (Start/Pause) button.

This will remove any water from the manufacturer's test run remaining in the machine.

Operate Washing Machine

■ Sort clothes

Please read this recommendation carefully to avoid the troubles of washing machine and damages of clothes.

1. Do not put clothes over load the rated capacity.
2. Sort the laundry by colour and by care label. Most garments have a textile care label in the collar or side seam.
3. Make sure all the pockets are empty, Foreign objects (e.g. nails, coins, paper clips, etc.) can cause damage to garments and components in the machine.
4. Close any zips, fasten hooks etc. before washing.
5. For clothes to be washed, they should be sorted according to color. Dark clothes should not be washed with light clothes especially.
6. Badly soiled areas, stains etc. should be pre-treated with liquid detergent, stain removers etc.
7. Turn over the clothes which pill easily and is with woolen surface before putting them into the machine.

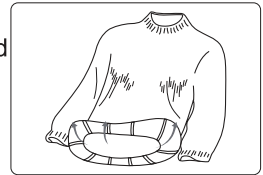
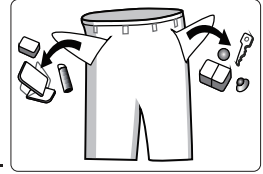

▲ NOTE: Make sure that no clothes is caught between the door and the seal.

■ Put detergent

- Pull out the detergent drawer.
- Add detergent for prewash into compartment I. Used only for prewash programs. (option 1: detergent that is solid; option 2: detergent that is liquid.)
- Add detergent for main wash into compartment II. (option 1: detergent that is solid; option 2: detergent that is liquid.)
- Laundry liquid placement box is only used for laundry liquid;
- Add fabric softener into compartment ③.
- Please choose suitable type of detergent for the various washing temperature to get the best washing effect with less water and energy consumption.
- The amount of detergent/softener used should be added only once at a time. Please refer to the manufacturer's instructions for the dosage of detergent/softener.
- Excessive detergent will produce a lot of foam, easy to overflow, and will affect its dissolution, resulting in rinsing difficulties.

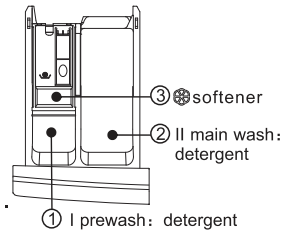

Note: when you want to use the “Disinfectant” procedure, please put an appropriate amount of disinfectant in ①, and an appropriate amount of laundry liquid in ②, which can be used to disinfect and clean clothes at the same time.

Operate Washing Machine

Detergent Release(automatically release)

Use Liquid Detergent (Automatically)

You could add liquid detergent in box ① before washing. During operation, washing machine would add liquid detergent automatically according to the weight. It can achieve manually add once, smartly, accurately and automatically add for several times.

Use Washing powder or Softener(Manually)

If you would like use washing powder or softener, please push the button to close automatically add function. (The LED indicator will now be OFF) Choose non-foaming or low-foaming detergent, which are suitable for front loading washing machines.

Everytime put once washing machine quantity, which could refer to manual.

Over-loading washing powder could generate a lot of bubbles. It causes difficulties for washing because of the influence of powder's dissolution.

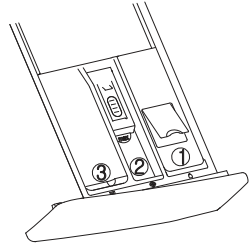

- ① liquid detergent box: liquid detergent
- ② softener box: liquid softener
- ③ washing powder box: powder or liquid detergent

⚠ WARNING

1. At the first time using liquid detergent and automatically release function, please operation "Quick Wash" program to washing tube and drum.
2. It is normal that a few liquid detergent flow into down-water box when pulling liquid detergent box. Please avoid pull the box frequently to decrease the cost of liquid detergent.
3. The quantity of softener please refer to manual. Over-loading softener would destroy artificial fiber.
4. Liquid level do not over the MAX of Distributor box.
5. Please dilute the thick softener or bleach first and then release in distributor box.

Operate Washing Machine

■ Washing steps

① Connect inlet hose and turn on the tap

② Insert power plug

③ Place drain hose

④ Open the door, put in clothes and shut it down; put detergent in detergent case and close the case;

⑤ Turn on the power

⑥ Select program as needed

⑦ Customize settings like delay time, temperature, spin rate other Settings, etc.

⑧ Press down Start button.

- Turn the knob left and right to turn on the washing machine.
- Turn the Cycle Selector to select a cycle.
- Change the cycle settings (Temperature and Spin, etc.) as necessary.
- Set Time Delay if you want to finish the wash cycle at the desired time.
- Press Start/Pause ▷||.

To change the cycle during operation

- Press Start/Pause ▷|| to stop operation.
- Select a different cycle.
- Press Start/Pause ▷|| again to start the new cycle.

Operate Washing Machine

■ Control panel

* The following illustration is a simple example of the model control panel. The illustration is for reference only. Please refer to the actual effect.

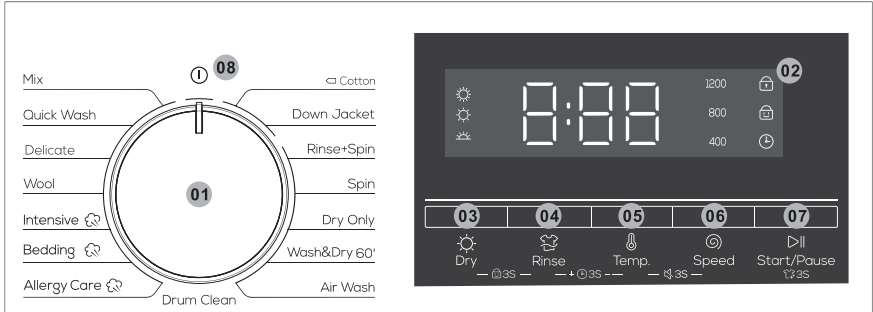

01 Cycle Selector	Turn the dial to select a cycle.
02 Display	The display shows current cycle information and estimated time remaining, or an information code when a problem occurs.
03 Dry	Press down to select drying mode. Continuous press this button, can be in the "Strong", "Standard", "Slight" and no drying function mode switch; Slight — Clothes that need to be dried after the drying process; Standard — Perform drying procedures for general clothing; Strong — Clothes that is basically ready to wear after the drying process.
04 Rinse	Press to select the rinsing times. Available rinsing times depends on the cycle. The selected rinsing times will be displayed on the display.
05 Temp.	Press to change the water temperature for the current cycle. Available temperature range depends on the cycle. The selected temperature will be displayed on the display.
06 Speed	Press to change the spinning speed for the current cycle. Available spin speed depends on the cycle. The selected spin speed will be displayed on the display.
07 Start/Pause ▷	Press to start or pause operation. Press the button once to start a cycle. To pause operation, press the button again. You may change the cycle settings and options. To resume paused operation, press the button again.
08 Power Ⓛ	The knob indicates to rotate to the "On/Off" program to close the machine. When the machine is off, turn the knob left/right to start the machine.

Operate Washing Machine

Delay

You can set the washing machine to finish your wash automatically at a later time, choosing a delay of between 3 to 24 hours (in 1 hour increments). The hour displayed indicated the time the wash will finish.

1. Select a cycle. Then change the cycle settings if necessary.
2. Press **Rinse(+)** and **Temp.(-)** repeatedly until a desired end time is set.
3. Press **Start / Pause** .

The corresponding indicator turns on with the clock running.

4. To cancel the **Delay**, Turn the knob to restart the washing machine.

Real-life case

You want to finish a two-hour course 3 hours later from now. For this, you add the Delay option to the current cycle with the 3-hour setting, and press **Start / Pause**  at 2:00 p.m. Then, what happens? The washing machine starts operating at 3:00 p.m., and ends at 5:00 p.m.

Child Lock

To prevent accidents by children, Child Lock locks all buttons except for **Power** .

- To activate or deactivate the Child Lock function, press and hold **Dry** and **Rinse** simultaneously for 3 seconds.

When Child Lock is activated, the indicator  lights up.

Alarm Off

You can turn on or off the sound of the cycle selector and all buttons.

- To turn on or off the sound, press and hold **Temp.** and **Speed** simultaneously for 3 seconds.

Door Lock

When the door is not closed or locked normally, the icon is not bright; Lock the door correctly, the icon is always bright.

Reload 3S

Long press the **Start / Pause**  button for 3 seconds. After the lock is unlocked, the function of adding clothes in the middle can be started.

Operate Washing Machine

■ Programe

Mix: For mixed load consisting of cotton and synthetic.

Quick Wash: For lightly soiled garments in less than 2.0 kg that you want to wash quickly.

Delicate: For sheer fabrics, bras, lingerie (silk), and other handwash-only fabrics. For best performance, use liquid detergent.

Wool: The wool course features gentle cradling and soaking to protect the wool fibres from shrinkage/distortion.
A neutral detergent is recommended.

Intensive : For heavily soiled items. The operation time is longer than other cycles. Steam provides protection against allergies and eliminates common bacteria.

Bedding : This procedure is suitable for washing heavier clothes. Jeans, bedding, etc. Steam provides protection against allergies and eliminates common bacteria.

Allergy Care : Featuring a high-temperature wash and extra rinses to help remove the remaining detergent effectively. Steam provides protection against allergies and eliminate common bacteria.

 **Cotton:** For cottons, bed linens, table linens, underwear, towels, or shirts. The washing time and the rinse count are automatically adjusted according to the load.

Down Jacket: Suitable for washing down fabrics.

Rinse+Spin: Featuring an additional rinse process after applying fabric softener to the laundry.

Spin: Featuring an additional spin process to effectively remove moisture from laundry.

Dry Only: For drying general clothes.

Wash&Dry60': Wash and dry for 60 minutes.

Air Wash: For clothes that need to remove odors and wrinkles.

Drum Clean: Cleans the drum by removing dirt and bacteria from it. Make sure the drum is empty. Do not use any cleaning agents for cleaning the drum.

Operate Washing Machine

■ Table of Washing Procedures

- Washing efficiency and performance is determined by used detergent quality. Use only machine wash approved detergent.
- If need use specific detergent, e.g. for synthetic and woolen fabric. Mind always detergent manufacturer recommendations.
- Do not use dry cleaning agents such as trichloroethylene and similar products. Choose the best detergent.

Program	Weight (kg)	
	Wash	Dry
Mix	5	2.5
Quick Wash	2	2
Delicate	3	3
Wool	2	/
Intensive 🌀	5	2.5
Bedding 🌀	5	3
Allergy Care 🌀	5	2.5
Cotton	12	8
Down Jacket	2	2
Rinse+Spin	12	8
Spin	12	8
Dry Only	/	8
Wash&Dry60'	0.5	0.5
Air Wash	/	2
Drum Clean	0	0

- Do not add powder detergent if the liquid detergent is not used out, otherwise it may cause foam spillover and wash difficulties due to excessive detergent;
- The washing time and effect of each program can be well controlled for clothes with slight dirt; add more detergent, take out some clothes or select program with longer operation time if the clothes are too dirty.
- Some programs have cloth weight aware function and display "- -" in timing area and then display time in 2~3 minutes after weighing;
- This machine has eccentric protection function to distribute and disperse clothes, so actual washing time is prolonged, this is normal;
- Do not touch the machine during Dry program in case of scald!(Suitable for dryers)

Operate Washing Machine

■ Precautions for dry function

Textile not suitable for drying









- Textile with No Dry label;
- Textile with wool and cashmere, in case of shrinkage;
- Fine textile (like silk), in case of crinkling;
- Textile with polymer rubber or similar materials;
- Textile processed by flammable solvent (like detergent and oil), in case of explosion;
- Dripping clothes will cost electricity and time and has bad drying effect.

⚠ Precautions for drying

- The weight of drying clothes must exceed the max rated drying capacity when using drying function, otherwise it may cause bad drying result;
- Bad drying result may be caused due to unsmooth water inlet and low water pressure;
- Divide drying clothes into batches if its weight exceeds the max rated drying capacity;
- Confirm if the clothes are suitable for drying, do not mix-drying clothes with different materials;
- Dry clothes made from special materials (such as cotton/fabric/down jacket/underwear etc.) after select according washing program;
- Select according max spin rate of hand-washed clothes to improve drying performance and shorten drying time;
- Auto dewatering program will be proceeded when drying program starts, displaying time varies from clothes distribution; proper adding and reducing clothes can improve drying performance;
- The left drying time is approximate time, it may be shortened or prolonged according to clothes with different materials or drying degrees;
- The clothes may shrink or deforms according to different materials and constituents of the clothes after drying;
- Do not touch or open the door during drying in case of scald;
- Open the door after drying, take out the clothes (especially clothes with metal zips) before they are cooled in case of scald;
- Drying time refers to selected time or auto awareness time by program;
- The machine dries clothes based on the principle of condensation; It needs to inlet or drain water repeatedly so to improve drying performance. It does not belong to machine failure!

Operate Washing Machine

Approximate textile weight reference(dried)

 Underwear (Cotton, about 50g)	 Towel (Cotton, about 70g)	 T shirt (Cotton, about 150g)	 Shirt (Cotton, about 200g)
 Socks (Blending, about 50g)	 Diaper (about 100g)	 Long-sleeve underwear (Cotton, about 150g)	 Work clothes (about 600g)

Common textile drying guide

Recommended Drying Program for Common Textile				
Textile type	Recommended washing program	Recommended drying program	Recommended drying Qty	Tips
Sweater	Wool	—	—	The textile is fragile under high temp, do not dry.
Silk fabric	Silk Wash	—	—	The textile is fragile under high temp, do not dry.
Down Jacket	Down Jacket	Standard	1pcs	One down jacket + cold tumble dry, to keep it fluffy and smooth
Bedding	Intensive	Strong	≤ 3pcs	The textile is easy to be twisted, this can make it completely dry.
Shirt	Quick Wash	Slight	≤ 8pcs	The slight drying mode keeps the fabric soft and smooth, and can be ironed and leveled.
Thermal underwear	Intensive	Strong	≤ 5pcs	The textile is thick, strong drying can make it completely dry.
Underwear, sleepwear	Intensive	Standard	≤ 8pcs	The drying effect is the best with under qty.
Outerwear (spring and autumn)	Mix	Standard	≤ 8pcs	The drying effect is the best with under qty.
Outerwear (winter)	Mix	Strong	≤ 5pcs	The textile is thick, strong drying can make it completely dry.
Kid	Allergy Care	Standard	4~10pcs	The drying effect is the best with under qty.
Towel, bath towel	Intensive	Standard	4~8pcs	The drying effect is the best with under qty.
Jeans	Mix	Standard	4~10pcs	The drying effect is the best with under qty.
T shirt	Quick Wash	Standard	4~15pcs	The drying effect is the best with under qty.

WARNING

Select " Wash&Dry60' " and the washing and drying process will take 60 minutes. To ensure the drying effect, it is recommended to wash two shirts or clothes less than 0.5 kg.

Operate Washing Machine

■ Introduction of Other Functions

Unlock of emergency door (not applicable in some models)

- If you want to take out the clothes when there is a long-time power cut, make sure the water level in the drum is below the safe level, the temperature is under 40°C, and the inner drum does not rotate, then detach the drain hose and lower it, replace the hose after water runs out;
- Open the drain pump cover at the bottom right of the front side, pull down the rod lightly, when hearing a light sound then open the door and take out or put in the clothes;
- Replace drain pump cover;
- This method can only be used in emergency.

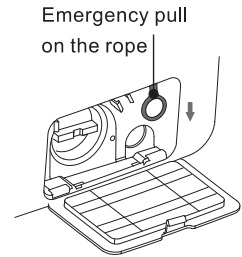

Auto Dispensing (not applicable in some models)

- This machine can dispense the laundry detergent automatically. When you want to use the powder detergent by yourself, please turn off the combination button to stop this function;
- When you start the machine, if the indicator light shows full, it means the detergent is abundant; when the washing finishes, if there is only one bar of the light left, and it shows “□□□□” for the service time, it means the detergent is running out, then you need to add the detergent.
- Before the washing, you can put the detergent in the detergent case, then the machine will dispense the detergent according to the weight of the clothes in the process of washing automatically.
- Please find the process table for further information of the default state for this function.

Resume Function

- This machine has the resume function in case of power-down. If there is a power failure or plug loose in the process of machine, the machine can remember the working status and resume work when the power is restored.

Memory Function (not applicable in some models)

- This machine can remember the latest working process automatically. When you turn on the machine again, the machine remembers the washing process and the settings you made last time (it means the whole working process of the latest washing will be selected by default when the machine starts)

Cloth Weigh Awareness

- In the beginning of the washing, the machine will estimate the weight of the clothes and dispense the detergent automatically (on condition that there is enough detergent in the case), then decide the amount of the water accordingly to achieve the goal of saving water.

Operate Washing Machine

Unbalance Protection

- When the machine is ready to spin, The washer may take a few time to balance clothes due to great unbalance.
- If clothes is still unbalance in the drum after that, the spinning speed can be slow down to avoid great vibration.
- If clothes in drum is too less, the machine may not to spin due to the unbalance protection, then you should add more clothes in the machine to make it to spin.

Sprinkling (not applicable in some models)

- This machine adopts detergent auto dispensing technology; water will flow out from the detergent case to delivery detergent into inner drum. It will also spray water on the glass of observation window, which has better effect of cleaning the foam and stains on the clothed and window. This will make washing process cleaner and construct a high efficient, water-saved and clean washing environment!

Drum lamp (not applicable in some models)

- At the beginning of the program, at the end of the program and at the pause of the washing state, the lamp of the washing machine cylinder will be lit. You can observe the situation of the clothes in the washing machine and feel the fun of smart laundry.

Note: Due to the product model upgrade, the function configuration may be different from this description, please take the actual model function as the standard!

Maintenance

■ Serviceable range

- Your washing machine is designed for home use;
- Your washing machine can only wash machine-washable clothes;
- Your washing machine can only be connected to cold water tap, please select household low-foam detergent and care agent suitable for machine wash sold on the market;
- Steel wire lined in clothes will pop up during washing. In order to protect your machine and clothes, please do not wash clothes with steel wire in the machine;
- Cut off water and electricity every time after washing;
- The service environment conditions are as follows;
- Environment temperature: 4-40°C;
- Relative humidity: below 95% (at the temperature of 25°C);
- Keep pets away from the machine;
- Children or the elderly should use the machine with the company of a guardian;
- Install and use the machine in the room with floor drain;
- Do not wash carpets in the machine;
- Adopt Y connection to connect power cord and plug the power cord into a three pin socket with ground lead, and make sure the socket is grounded.



Notice: Beware of electric shock!

- Unplug power cord or cut off power before maintenance;
- Do not use chemical solution in case of explosion.

■ Clean exterior body and control panel

- Wipe with a soft and wet cloth;
- Do not use detergent with abrasant
- Sweep away detergent residue immediately after leaning;
- Do not clean the machine by spraying water on it.

■ Clean interior drum

- Open the door and keep it dry;
- Rust: remove it with chloride-free detergent rather than a steel wire ball.

■ Clean detergent drawer

The structure of detergent case varies from different machine models; please follow steps and methods shown in below figure to clean the detergent case:

Maintenance

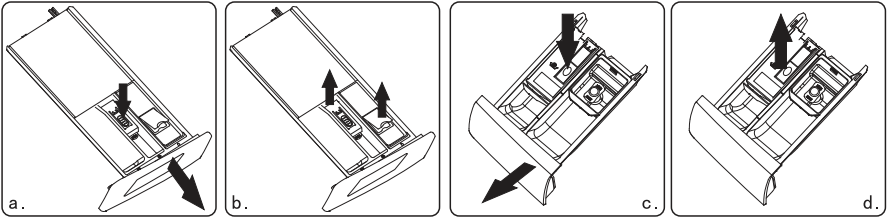

Auto dispenser

Common dispenser

- If there is detergent or softener residue in the case:
 - ◆ As fig. a(c) shows, pull the case and press down the limit rod; pull the whole drawer out;
 - ◆ As fig. b(d) shows, open the case (pick it up slowly) and take out syphon plate (lift it up);
 - ◆ Use tap water or brush to wash detergent case and syphon pipe;
 - ◆ Restore case cover and syphon pipe, and push the drawer in.
- A little detergent will flow into water box when drawing the case, this is normal.
Try not repeatedly opening and closing the case of detergent loss;
- Pay attention to the spillover of detergent that may cause inconvenience when adjusting (like tilting and moving, etc.) the machine (draw out the case before adjusting).

■ Recovery from freezing

The washing machine may freeze when it drops below 0°C.

1. Turn off the washing machine, and unplug the power cord.
2. Pour warm water over the water tap to loosen the water hose.
3. Disconnect the water hose, and soak it in warm water.
4. Pour warm water into the drum and leave it for about 10 minutes.
5. Reconnect the water hose to the water tap.

WARNING

1. When the washing machine is reused, make sure the ambient temperature is above 0°C.
2. If your washing machine is located in the room where it can get frozen easily, please drain the remaining water inside drain hose and inlet hose thoroughly.
3. Please contact a technician if your washer is frozen.

Maintenance



Caution: Beware of scald!

- Maintain the machine after the hot water is cooled in case of scald;
- Turn off the tap!

■ Outlet pump cleaning (twice a year is recommended)

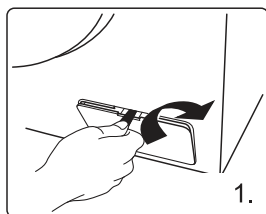

Tear down outlet pump protective cover with a blade or a coin as shown in the figure;

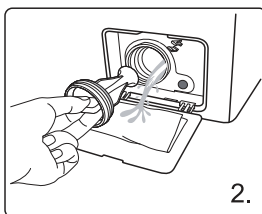

Unscrew the pump cover (beware of water residue) and take out clothes residue and clean it up completely until the blade can rotate freely;

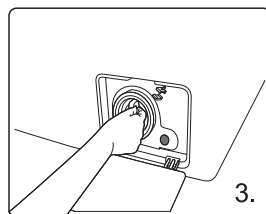

Fit on the pump cover and screw it to make sure there is no water leakage as shown in the figure. Put on the protective cover!

■ Inlet filter cleaning (twice a year is recommended)

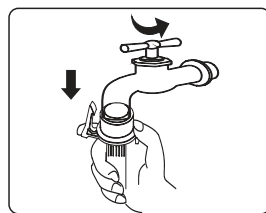

Turn off the tap, take apart the inlet hose and clean the filter with a brush;

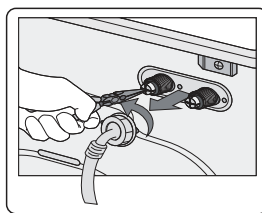

Unscrew the inlet hose in the back of the machine and pull out the filter with a nipper plier; restore it after cleaning;

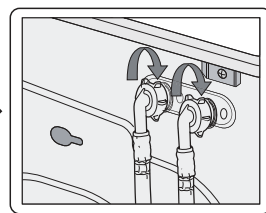

Reconnect it with inlet hose and turn on the tap to check if there is a leakage.

Troubleshooting

Common failure analysis and elimination method

It may not be failure when below circumstances occur.

Please check and confirm according to below list before sending for maintenance. It is confirmed to be a failure, please contact our after-sales service department instead of repairing by yourself. Please unplug power cord and turn off the tap before checking to ensure safety.

A little water left in the drain hose and the machine for first time of use



Normal, water left in delivery inspection.

The machine does not operate



Is electricity cut off or power abnormal?
Power cord correctly plugged into the socket?
Power fuse or current breaker in good condition?
Power switch pressed down?
water tap turned on?
Is reservation set?
"Start/Pause" key pressed down?

No operation of keys



Is "Child-Lock" function set?
Press "Start/Pause" key before selecting other functions after the machine is started.

Water leakage of tape



Is the tap shape appropriate?
Inlet hose connector installed well?
Water tap damaged?

Abnormal sound



Is the machine tilted and shaking?
Are there coins, zips or other foreign matters?
Is it caused by buttons or zips?

No water inflows or inflows too slowly



Is the tap turned on? water supply cut off?
Inlet valve blocked? (clean Inlet valve)
Water tap and inlet hose frozen?
Preservation function selected?
"Start/Pause" key pressed?
Bent of inlet hose? Water pressure over low?

Water outflows while inflowing



Is installation height of drain hose lower than 65 cm?
Is drain hose mouth soaked in water?

Bad washing effect



Is detergent dosage appropriate?
Is selected program correct?

The machine washes slowly



Does clothes volume exceed standard washing capacity?

The machine stops during operation



Is electricity or water supply suddenly cut off?
Is "Start/Pause" key pressed down?

Troubleshooting

The machine does not dewater

It takes a while to dewater after setting dewatering time. Are clothes twisted or knotted?

Noisy, vibrating and displaced while dewatering

Noisy, vibrating and displaced while dewatering placed stable? (adjust supporting legs to make it stable) Are clothes twisted or knotted? Does the machine crash other objects? Is there foreign matters dropped in?

Bad dewatering effect

Dewatering effect varies from different clothes.

No water outflows or outflows too slowly

Is the drain hose bent, blocked or freezed?
Is the installation height of drain hose 100cm higher than the ground?
Is the filter blocked?

Reservation timeout but washing unfinished

Offset of clothes during washing;
Bad inlet and outlet conditions prolongs washing time.

Information codes

DISPLAY

MEANS

SOLUTIONS

E1

Inflow timeout

Check if the tap is turned on, water pressure is too low or water failure; If the failure still exists, please contact us for maintenance.

E2

Outflow timeout

Clean drain pump filter, check if the drain hose is blocked; if the failure still exists, please contact us for maintenance.

E3

Lock failure

Reclose the door; if the failure still exists, please contact us for maintenance.

E4

Spillover alert

Continue running after auto draining water to washing water level; if the failure still exists, please contact us for maintenance.

E5

Motor failure

Please contact us for maintenance.

E6

Heating pipe failure

Please contact us for maintenance.

E7

Thermal sensor failure

Please contact us for maintenance.

Troubleshooting



E8	Unmatched software/ hardware on mainboard and frequency inverting plate	Please contact us for maintenance.
E9	Frequency inverting plate communication failure	Please contact us for maintenance.
E10	Frequency inverting plate failure	Please contact a technician.
E13	Drying fan failure	Please contact a technician.
E14	Drying heater failure	Please contact a technician.
E15	Thermal sensor in drying air outlet failure	Please contact a technician.
E16	Thermal sensor in drying air inlet failure	Please contact a technician.
E91	Drying module communication failure	Please contact a technician.
rsP	Dewatering failure in drying starting stage, operation holds and alarms	Overload eccentric force, please scatter clothes or add some clothes; restart Dry program after adding clothes; if the failure still exists, please contact us for maintenance.
EP	The procedure running is not corresponded to the cycle that the knob points.	Turn the cycle selector to the cycle corresponded to the procedure working on.

Note:

Please refer to the actually purchased model for fault display here.
Different models have different fault displays.

Appendix

■ Fabric Care Lable

	Resistant material		Can be ironed at 100°C max
	Delicate fabric		Do not iron
	Item may be washed at 90°C		Can be dry cleaned using any solvent
	Item may be washed at 60°C		Dry clean with perchloride, lighter fuel, pure alcohol or R113 only
	Item may be washed at 40°C		Dry clean with aviation fuel, pure alcohol or R113 only
	Item may be washed at 30°C		Do not dry clean
	Item may be hand washed		Dry flat
	Dry clean only		Can be hung to dry
	Can be bleached in cold water		Dry on clothes hanger
	Do not bleach		Tumble dry, normal heat
	Can be ironed at 200°C max		Tumble dry, reduced heat
	Can be ironed at 150°C max		Do not tumble dry

■ Clothes sorting

- Do not exceed the rated washing capacity;
- Take out all foreign matters in the clothes, such as clip, coins and so on, in case of clothes and machine damage;
- Knot the tie, button up, zip up and sew the clothes. Put small items (like handkerchief, gloves, socks, etc.), twisted and wearable clothes into washing net before washing. The clothes in the net should not be more than 400g and be washed along with other clothes;
- Mix small clothes and big clothes together;
- Close the door and do not place the clothes between the door and sealing ring.

■ Put sorted clothes

- Sort clothes according to the washing information provided by manufacturer, such as washing labels, textile types, color and regulated washing temperature, etc.
- Check if the clothes color fades for the first time of washing;
- Do not put clothes into the machine for a long time, which may go moldy and produce spot. Please wash in time.
- Please wash clothes according to regulated temperature, otherwise it may cause color change or deformation;
- Do not wash water-proof clothes or products (such as ski suit, rain coat and curtain, etc.)

Appendix

■ Electrical Warning

To avoid fire, electrical shock and other accidents, please remember the following reminding:

-Only the voltage indicated in power label can be used. If you are not clear of the voltage at home, please contact the local power bureau.

-When you are using the heating function, the maximum current through the washing machine will reach 10A. Therefore, please make sure the power supply units(current,voltage and cable) can meet the normal load requirements for the machine.

-Protect the power cord properly. Power cord shall be fixed well so that it will not trip the people or other things and be damaged. Special attention shall be paid to the plug location.

-Do not make the wall-mounted socket overloaded or cable extended.

Over loading of the wiring may cause fire or electrical shock. Do not pull out power plug with wet hand.

-To ensure your safety, power plug shall be inserted into an earthed socket. Carefully check and ensure that your socket is properly and reliably earthed.

■ Protecting the environment

- The washer is manufactured by recyclable materials. If you decide to dispose of this washer, please observe the local waste disposal regulations. Cut off the power cord so that the washer cannot be connected to power. Remove the door so that small animals and children cannot get trapped inside the washer.

- Do not exceed the detergent quantities recommended in the detergent manufactures' instruction.

- Use stain removal products and bleaches before the wash cycle only when strictly necessary.

- Save water and electricity by only washing full loads(the exact amount depends upon the program used).

- Correct Disposal of this Product



This marking indicates that this product should not be disposed with other household wastes throughout the EU.

To prevent possible harm to the environment or human health from uncontrolled waste disposal, recycle it responsibly to promote the sustainable reuse of material resources.

To return your used device, please use the return and collection systems or contact the retailer where the product was purchased.

They can take this product for environmental safe recycling.

▲ NOTE:

Energy test program:

Washing stage: □ Cotton+1200rpm

Drying stage: Dry only+standard dry+No spin

LIMITED WARRANTY:

Bee-Tech products offer a 1-year warranty from the date of original purchase on manufacturing defects only and under normal use of the product in accordance with the user manual. If any defect arises due to faulty materials or workmanship the defective products must be returned to the place of purchase or contact our customer service for repair. Refund or replacement is at the discretion of the retailer.

The Following conditions apply:

- The product must be returned to the retailer with proof of purchase or a receipt within the 1st year of purchase. For any product related issues after 12 months please contact our customer services team at (888) 527-8277.
- The warranty service can only be performed by our Authorized Service Centers.
- The product must be installed and used in accordance with the instructions contained in this instructions manual.
- The product must be used only for domestic purposes.
- The warranty does not cover wear and tear, damage, misuse, or consumable parts.
- This warranty is valid in the Caribbean, Central America, Colombia and Ecuador.

Manufactured by Bee-Tech, Inc. 4696 NW 74th Av. Miami, FL 33166, USA.
Please contact our customer service at (888) 527-8277
warrantiesblackanddecker@beetechusa.com

BLACK+DECKER, and the BLACK+DECKER logos and product names
are trademarks of The Black & Decker Corporation, used under license.
ALL RIGHTS RESERVED.